



Ҳосилғундории мувофиқ, коркард ва фуруши зардолуҳои хушконидашуда дар Ҷануби Тоҷикистон

Appropriate Postharvest, Handling, Processing, and
Marketing of Dried Apricots in Southern Tajikistan



USAID
FROM THE AMERICAN PEOPLE

HORTICULTURE
INNOVATION LAB

UC DAVIS
UNIVERSITY OF CALIFORNIA

PURDUE
UNIVERSITY



USAID
FROM THE AMERICAN PEOPLE

**HORTICULTURE
INNOVATION LAB**

UC DAVIS
UNIVERSITY OF CALIFORNIA

PURDUE
UNIVERSITY

This document is made possible by the generous support of the American people through the United States Agency for International Development (USAID). The contents are the responsibility of the Horticulture Innovation Lab Appropriate Postharvest, Handling, Processing, and Marketing of Dried Apricots in Southern Tajikistan and do not necessarily reflect the views of USAID or the United States Government.

TABLE OF CONTENTS

SECTION 1 - Business Planning

Барномаи омодагии соҳибкорӣ барои кишоварзони ҷануби Тоҷикистон..... 4

Барномаи омодагии соҳибкорӣ барои кишоварзони ҷануби Тоҷикистон..... 6

SECTION 2 - Food Safety 22

Модули 1: Муқаддимаи беҳатарии озуқаворӣ... 24

Модули 2: Саломатӣ ва гигиенаи коргарон..... 33

Модули 3: Иловаҳои органикии хок..... 40

Модули 4: Ҳайвоноти ваҳшӣ ва хонагӣ 44

Модули 5: Об барои обёрӣ..... 48

Модули 6: Коркард ва санитарияи баъд аз ҳосилғундорӣ..... 57

SECTION 3 - Improved Solar Drying Technologies for Fruits & Vegetables..... 64

Дастурамал оид ба васлкунии хушккунаки POD (Хушккунаки офтобии “Пико” барои маҳсулот) бо истифода аз ДЕГИДРАТОРҳо™ 66

Дастурамал оид ба васлкунии хушккунаки POD (Хушккунаки офтобии “Пико” барои маҳсулот) версияи 2.1 барои хушккунии ҷуворимакка 73

ОЗУҚАВОРӢ БА ХОТИРИ ОЯНДА..... 76

ДЕГИДРАТОР..... 85



Business Planning

Барномаи омодагии соҳибкорӣ
барои кишоварзони ҷануби Тоҷикистон

Section

1



Барномаи омодагии соҳибкорӣ барои кишоварзони ҷануби Тоҷикистон¹

PURDUE EXTENSION

Horticulture BUSINESS



Мақсадҳо

Таълимгирандагон дар самтҳои зерин салоҳиятнокӣ нишон медиҳанд

1. Шарҳ додани бизнес-нақша
2. Шарҳ додани бизнес-нақшаи Canvas
3. Омодасозии ҳадафи лоиҳа
4. Шарҳ додани хусусиятҳо ва манфиатҳои асосии маҳсулот ва хизматрасониҳо
5. Шарҳ додани Таҳлили БКИТ (SWOT)
6. Тайёр намудани нақшаи маркетингӣ барои мизочони мақсаднок
7. Шарҳ додани нақшаи молиявӣ ба талабот нисбат ба сармоя, ҷараёнҳои асосии даромад ва сохтори хароҷот

¹ Манбаъҳо: Барномаи EMWOFA, силсилаи бизнес-моделҳои Strategyzer. Таҳияшуда аз ҷониби профессор Ариана Торрес, Донишгоҳи Пердью, Индиана, Иёлоти Муттаҳиди Амрико

БИЗНЕС-НАҚША

Бизнес-нақша ин нақшаи он аст, ки соҳиби бизнес чӣ тавр меҳодад фаъолияти соҳибкорию худро ташкил намояд ва тадбирҳои барои муваффақияти корхона заруриро амалӣ намояд. Дар асоси ҳадафи лоиҳа ин як воситаи муҳим барои банақшагири, роҳнамоӣ ва пешбурди фаъолияти соҳибкорӣ мебошад. Он мақсадҳои амалиётӣ ва молиявии бизнесро шарҳ медиҳад ва нақшаҳо ва бучаҳои муфассалро дар бар мегирад, ки онҳо роҳҳои татбиқи ин мақсадҳоро нишон медиҳанд. Он ҳамчун восита барои арзёбии имкониятҳои муваффақшавии соҳибкорӣ хизмат мекунад. Он аз ҳулосаи хаттии фаъолияти бизнес-корхона, имкониятҳои амалиётӣ ва маркетингӣ ва стратегия, инчунин малакаҳо ва қобилиятҳои роҳбар ва кормандон иборат мебошад.

Агар шумо нақшаи оӣ дошта бошед, бизнес-нақша - ин бизнес аст!

Чаро кишоварзон бояд бизнес-нақша дошта бошанд?

Нақшаи хуб нақшаи амалӣ барои ноил шудан ба бизнес-мақсадҳо ва талошҳои нишон медиҳад

1. Онҳоро водор месозад, ки бизнеси хоҷагидорӣ худро муайян кунанд/такмил диҳанд
 - a. Вазъиёти чориро арзёбӣ намоянд: Ман ҳоло дар кучо қарор дорам?
 - b. Мақсадҳоро барои бизнеси худ муайян кунанд: Ман ба кадом самт равонам?
 - c. Ҳадаф ва чашмандози хоҷагиҳои худро муайян кунанд
2. Бизнес-нақшаҳо ба кишоварзон кӯмак мекунад, то онҳо дар назди хоҷагиҳои худ мақсадҳоро гузоранд
 - a. Банақшагирии кутӯхмуддат ва дарозмуддатро муайян созанд
 - b. Шароитҳои бозорро баҳо диҳанд
 - c. Таърих ва самти фаъолияти хоҷагиҳои худро муайян кунанд
 - d. Бозигарони асосиро дар самти фаъолияти худ муайян кунанд
 - e. Малакаҳо, истеъдод, захираҳои худ ва ғайраро баҳодихӣ кунанд
3. Ин ба онҳо имкон медиҳад, ки ҳадафҳо ва чашмандози хоҷагиҳои худро ба таври самаранок бо дигарон мубодила намоянд ва шарҳ диҳанд.

- a. Бонкҳо ва сармоягузoron метавонанд пеш аз қарздиҳӣ ё маблағгузори бизнес-нақшаро талаб намоянд
 - b. Пеш аз он ки лидерони ҷамоатҳо барои тарғиб ва дастгири намудани хоҷагиҳо кӯмак намоянд, онҳо бояд дарк намоянд, ки барои чӣ гуна корҳо талош доранд
 - c. Ниҳодҳои ғайритиҷоратӣ/грантдиҳанда метавонанд бизнес-нақша талаб намоянд
 - d. Ба ягон кас / ба худ исбот кунед, ки чашмандози шумо воқеъбинона мебошад
4. Бизнес-нақша кӯмак карда метавонад, то мушкилоти эҳтимолӣ/домҳо, ба монанди рақобат, мушкилоти ҳуқуқӣ, масъалаҳои масъулият ва талабот ба қувваи корӣ, пеш аз он ки ба миён биёянд, ошкор карда шаванд.
 5. Бизнес-нақша метавонад замон-кишоварзони ояндаро аз идеяҳои номуваффақи соҳибкорӣ ҳифз кунад. Ғайр аз ин, дарки пешакии мушкилоти эҳтимолӣ метавонад банақшагирии дурустро таъмин созад.
 6. Он воситаҳоро барои арзёбии миқдории муваффақияти бизнеси шумо таъмин месозад.
 - a. Фурӯши мавриди ҳадаф
 - b. Рушд ва тавсеа
 - c. Ҳисса дар бозор
 - d. Фоида

Ҷузъҳои бизнес-нақша

Бизнес-нақша бояд шарҳ диҳад ва муайян кунад, ки киҳо ба кор ҷалб карда мешаванд, кадом талаботи мизочон қонеъ карда мешаванд, мол/хизматрасониҳои мавриди фурӯш кадомҳоянд ва муҳити бозор чӣ гуна аст. Он ҳамчунин бояд нақшаи истеҳсолот ва фурӯши маҳсулот/хизматрасониҳо, номгӯи захираҳои зарурӣ барои иҷрои нақша ва ҳулосаи натиҷаҳои дилхоҳро дар бар бигирад. Ҳамин тариқ он аз ҳулосаи хаттии фаъолияти бизнес-корхона, имкониятҳои амалиётӣ ва маркетингӣ ва стратегия, инчунин малакаҳо ва қобилиятҳои роҳбар ва кормандон иборат мебошад. Аксарияти бизнес-нақшаҳо дорои бахшҳои зерин мебошанд:

1. Моҳияти пешниҳод
2. Ҳадафи лоиҳа
3. Шарҳи бизнес
4. Нақшаи идоракунӣ
5. Нақшаи истеҳсоли
6. Нақшаи маркетингӣ
7. Нақшаи молиявӣ

Бизнес-нақша бояд ба сифати харитаи роҳ барои бизнеси кишоварзӣ хизмат кунад.



Ғайр аз ин, он бояд маълумотеро дар бар бигирад, ки он барои ба самти дуруст пеш бурдани бизнес муҳим аст. Аммо он набояд маълумотеро дар бар гирад, ки барои пешбурди бизнес кӯмак намекунад. Бояд қайд кард, ки ҳар як нақша хусусиятҳои хоси худро дорад. Ҳар як нақшаи хоҷагӣ бояд ба ҳадафи муайяни худ марбут бошад ва мутобиқи он амалӣ шавад. Мақсадҳо бояд воқеъбинона бошанд. Арзиши воқеӣ дар раванди таъсис додани он мебошад.

1. Мақсади пешниҳод

Шарҳи мухтасари вазъияти ҷорӣ ва ҳадафҳо дар ояндаро дар бар мегирад. Ин яке аз муҳимтарин бахшҳои бизнес-нақша мебошад. Дар на бештар дар ду саҳифаҳо бояд тамоми маълумоти дорои аҳамияти ҳалкунанда дарқ карда шавад. Пеш аз ҳама бояд хизматрасониҳои пешниҳодшаванда ва манфиатҳо, ки муштарӣ дар натиҷаи онҳо ба даст меоранд, ба таври дақиқ шарҳ дода шавад. Шарҳи мухтасари иқтисодии бозор, талабот ба сармоя ва даромаднокии дилхоҳ набояд сарфи назар карда шавад. Агарчи ин фасл дар аввали бизнес-нақша оварда мешавад, он одатан баъд аз омода шудани ҳамаи дигар фаслҳо навишта мешавад, зеро дар он ҳулосаи умумии бизнес-нақша пешниҳод карда мешавад ва он маълумоти асосиро дар бар мегирад, ки ба хонанда имкон медиҳанд, то бо тарафҳои қавӣ ва омилҳои муҳимтарини муваффақияти корхона шинос шавад. Дар ҳолате, ки агар хонанда танҳо ҳамин фасли бизнес-нақшаро хонад, он бояд дар бораи он, ки шумо чӣ корхоро анҷом додан мехоҳед ва чӣ тавр ба он ноил мегардед, шарҳи мухтасарро дар бар бигирад.

2. Ҳадафи лоиҳа

Ҳадафи лоиҳа мақсадҳо ва стандартҳоро муқаррар мекунад. Ин ба оянда назар меандозад ва муайян мекунад, ки шумо чӣ гуна бизнесро ба роҳ мондан мехоҳед. Он сарчашмаи илҳом аст. Ғайр аз ин, он меъёрҳои дақиқро барои қабули қарорҳо пешниҳод мекунад. Ҳадаф ё миссияи хоҷагӣ:

- Аз шарҳи мухтасари мақсади асосии фаъолияти соҳибкорӣ иборат аст
- Нуқтаи ибтидоӣ барои қабули қарорҳо мебошад
- Ба ҳуди бизнес тамаркуз мекунад
- Ҳадафҳои васеъро номбар мекунад
- Маҳсулот, хизматрасониҳо ва ба муштарӣ корхонаро муайян месозад
- Шарҳ медиҳад, ки кадом талаботи мизочон қонеъ карда хоҳанд шуд
- Бояд ба қадри кофӣ кӯтоҳ бошад, то ки одамон тавонанд онро ба осонӣ дар хотир бигиранд

Ҳадафи хуб таҳияшудаи лоиҳа:

- Камтар ба он тамаркуз мекунад, ки дар хоҷагии шумо чӣ гуна рӯй медиҳад, ва бештар ба он диққат медиҳад, ки бизнес барои мизочон, кормандон ва соҳибони он чӣ корхоро анҷом медиҳад.
- Ҳолат ва вазъияти хоҷагии шуморо нишон медиҳад, масалан:
- Усули истеҳсолт, масалан, кишоварзии органикӣ
- Маҳсулоти мушаххас, масалан, помидор аз гармхона.
- Бозори мақсаднок, масалан мизочони маҳаллӣ.

3. Шарҳи бизнес

Ин аз шарҳи мухтасари бизнес ва маҳалли ҷойгиршавии он иборат аст ва инчунин дар бораи он маълумот медиҳад, ки кадом маҳсулот ё хизматрасониро занони кишоварз мехоҳанд ба мизочони худ пешниҳод намоянд. Он васеътар мебошад ба хонандагон ва сармоягузори эҳтимолӣ имкон медиҳад, ки бо ҳадафи бизнес ва пешниҳоди беназири он худ шинос шаванд. Ин қисм бояд муқаддима ва ҳадафҳои дар бар бигирад. Дар ин бахш занҳои кишоварз бояд зикр намоянд, ки масалан, оё онҳо мехоҳанд ба кишоварзӣ дар мавсими кишт машғул шаванд ва ё дар мавсими ҳосилгундорӣ. Дар қисмати шарҳи бизнес бояд ҷавобҳо ба саволҳои зерин пешниҳод карда шаванд

- Ҳолати ҷории бизнеси хоҷагидории шумо чӣ гуна аст?
- Хоҷагии шумо аз дигар хоҷагиҳо бо чӣ фарқ мекунад?
- Таҳассусҳои асосии соҳиби (соҳибони) хоҷагӣ кадомҳоянд?
- Таҳассусҳои асосии кормандони хоҷагӣ кадомҳоянд?
- Бартари дорозмуддати рақобатпазирии хоҷагӣ чист?
- Чӣ гуна дороиҳои асосӣ (гармхонаҳо, биноҳо, мошинҳо, боғҳо ва ғайра) дар хоҷагӣ мавҷуданд?
- Ба бизнеси хоҷагидорӣ барои комёб шудан чӣ лозим аст?
- Дар мавриди ташкили бизнес, сохтори моликият бояд ба таври равшан маълум бошад

Баёнияти ниҳони қонеъкунанда мефаҳмонад, ки чаро муаллиф гумон мекунад, ки бизнеси ӯ муваффақ аст

4. Нақшаи идоракунӣ

Ин самти фаъолияти бизнес-нақшаи шумо мебошад. Шумо дар он бояд стратегияи хоҷагии худро барои панҷ соли оянда ва ё тақрибан барои чунин мӯҳлат муайян намоед ва он бояд аз ҷумла ҷанбаҳои зеринро дар бар гирад:

- Ҷамъоварии маълумот ва омӯзиши бозорҳо.
- Тадқиқот ва таҳлили тамоюлҳои соҳа, муайянсозии рақибон ва харидорон.
- Анҷомдиҳии Таҳлили БКИТ Ин воситаи таҳлилии мебошад, ки шумо метавонед онро ҳангоми қабули қарорҳо истифода баред. Таҳлили БКИТ тарафҳои қавӣ ва заиф, имкониятҳо ва таҳдидҳоро нишон медиҳад.
- Аз назар гузаронидани ҳамаи стратегияҳои худ ва сипас дубора хондани ҳадафи лоиҳа. Нақшаи идеалии хоҷагӣ бо ҳадафҳои шумо мувофиқат мекунад.
- Навиштани нақшаи татбиқ. Дар он шумо нақшаеро менависед, ки он имкон медиҳад, то стратегияи нави худро татбиқ созед.

5. Нақшаи истеҳсолӣ

Нақшаи истеҳсолӣ ва амалиёти шумо шарҳи онро дар бар мегирад, ки шумо чӣ гуна зироатҳоро парвариш хоҳед кард, чӣ тавр шумо онҳоро парвариш хоҳед намуд ва кадом технология ва таҷҳизотро истифода хоҳед бурд. Он ҳамчунин бояд дигар намудҳои фаъолияти тиҷоратӣ, аз ҷумла дигар намудҳои зироатҳо,

фурӯши маҳсулот ба дигар истеҳсолкунандагон; фурӯши маҳсулот дар бозор; ё оғоз намудани корхонаҳои аграриро дар бар гирад.

6. Нақшаи маркетингӣ

Нақшаи маркетингӣ - ин муайян намудани муштариёни худ ва ё бозори мақсаднок мебошад. Шумо инчунин бояд маҳсулоти худ, нархҳо, тақсимои маҳсулот ва стратегияи тарғиби маҳсулоти худро барои қонеъ намудани мизочони худ мутобиқ гардонед.

Агар дар хоҷагии шумо тавачҷӯҳ ба парвариши маҳсулот равона шуда бошад (шумо маҳсулотро истеҳсол менамояд, ки парвариши он ба шумо маъқул аст, на ин ки муштариёни шумо онро мехоҳанд), хавфият вучуд хоҳад дошт, ки шумо зироатро парвариш хоҳед кард, ки ба фурӯш нахоҳад рафт ва бо нархи хуб фурӯхта нахоҳад шуд. Аз ин рӯ, аксари бизнесҳои муваффақ дар соҳаи кишоварзӣ ба талаботи муштариён равона шудаанд: нақшаи маркетингӣ дар талаботи мизочон таҳия карда мешавад.

7. Нақшаи молиявӣ

Таҳлил ва банақшагирии молиявӣ ин як қисми муҳими тавсифи бизнеси шумо ба дигарон мебошад. Пешгӯиҳои молиявӣ баъзе тасаввуротро дар бораи ояндаи бизнеси шумо дар давоми якчанд соли дигар таъмин мекунад ва пайомадҳои молиявии тағйиротро, ки шумо ба нақша мегиред, шарҳ медиҳанд. Ин ба шумо кӯмак мекунад, то сармоягузориҳои алтернативии бизнеси худро муайян кунед. Қисмати молиявӣ инчунин бояд тахминҳои ҳангоми таҳияи дурнамоҳои молиявӣ истифодашударо дар бар гирад. Ин тахминҳо метавонанд нархҳои пешгӯишуда, хароҷоти истеҳсолӣ ё ҳаҷми истеҳсолотро дар бар гиранд. Шумо бояд ин пешгӯиҳоро ҳифз кунед ва онҳоро бо натиҷаҳои воқеии бизнеси худ муқоиса намоед.



БИЗНЕС-МОДЕЛИ КАНВАС

Бизнес-модели Канвас ин як воситаи таҳияшуда аз ҷониби ширкати Амрикоии “Strategyzer” мебошад, ки барои кӯмак намудан ба соҳибони бизнесҳо дар шарҳдиҳӣ ва тарҳрезии бизнес-модели хоҷагиҳои онҳо, рақибони онҳо ва ё ҳар гуна бизнеси кишоварзӣ пешбинӣ гардидааст. Ин восита дар саросари ҷаҳон истифода ва санҷида шудааст ва дар чунин ташкилотҳо, ба монанди IBM ва бисер ширкатҳои дигар ба кор бурда мешавад.

Аксарияти соҳибони бизнесҳо боварӣ доранд, ки ҳангоми таҳия намудани бизнес-нақшаҳо аз раванди визуалӣ истифода кардан беҳтар аст. Модели Канвас дар 9 бахши асосӣ шарҳ дода мешавад ва мантиқи онро нишон медиҳад, ки чӣ гуна як тиҷорат бояд даромад ба даст биёрад. Ин 9 бахш 4 соҳаҳои бизнесро фаро мегиранд, аз ҷумла: мизочон, маҳсулот / хизматрасониҳо, инфрасохтор ва устувории молиявӣ.

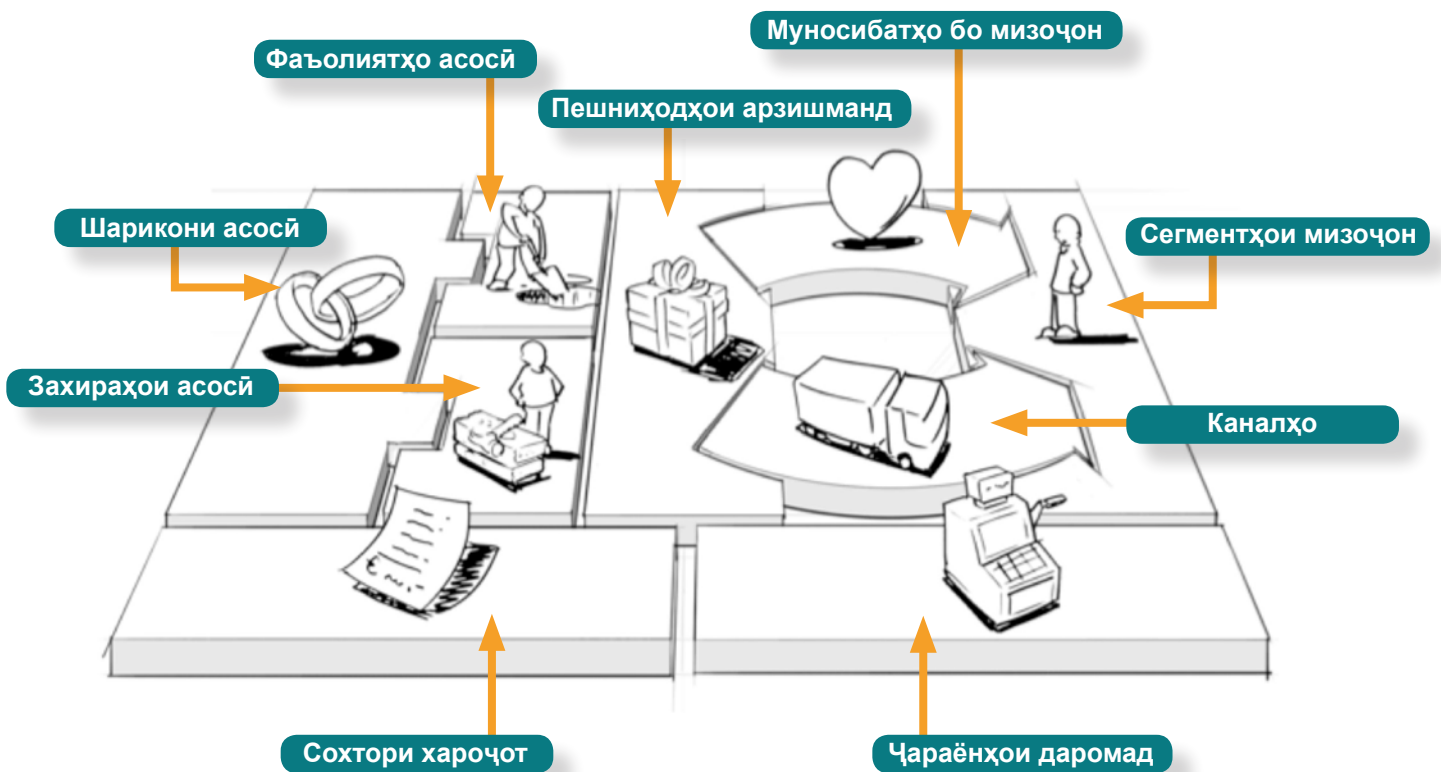

The Business Model Canvas



Шарикони асосӣ

- Шарикони асосии мо киҳоянд?
- Таъминкунандагони асосии мо киҳоянд?



Фаъолиятҳои асосӣ

Қадам фаъолиятҳои пешниҳодҳои

- мо оиди нархҳо талаб мекунам?
- Каналҳои паҳнкунӣ?
- Муносибатҳо бо мизочон?
- Ҷараёнҳои даромад?



Захираҳои асосӣ

Қадам захираҳои асосиро _____ мо талаб мекунам?

- Нархҳои пешниҳодии мо
- Каналҳои паҳнкунии мо
- Муносибатҳо бо мизочон
- Ҷараёнҳои даромад



Пешниҳодҳои арзишманд

- Қадам нархҳои мо ба мизочон пешниҳод мекунам?
- Мо барои ҳалли қадам мушкilotи мизочони худ кӯмак мекунам?
- Қадам бастаҳои маҳсулот ва хизматрасониҳои мо ба ҳар як сегменти мизочон пешниҳод мекунам?
- Қадам талаботи мизочонро мо қонеъ мегардонем?
- Маҳсулоти ҳадди ақали рақобатпазир қадам аст?



Муносибатҳо бо мизочон

- Чӣ тавр мо мизочонро ба даст меорем, нигоҳ медорем ва бештар мекунам?
- Қадам муносибатҳои бо мизочон мо ба роҳ мондаем?
- Чӣ тавр онҳо бо қисмати боқимондаи модели бизнеси мо ҳамгиро карда шудаанд?
- То чӣ андоза онҳо нархи гарон доранд?



Каналҳо

- Тавассути қадам каналҳо мо мехоҳем ба сегментҳои мизочони худ дастрасӣ пайдо кунем?
- Ширкатҳои дигар ҳоло чӣ тавр ба онҳо дастрасӣ пайдо мекунам?
- Қадаме аз онҳо ин корро бештар анҷом медиҳад?
- Қадаме аз онҳо аз ҳама бештар камхарочот аст?
- Чӣ тавр мо онҳоро бо тартиби рӯзмарраи мизочон ҳамгиро месозем?



Сохтори хароҷот

- Хароҷоти аз ҳама муҳими барои модели бизнеси мо хос қадамҳоянд?
- Қадам захираҳои асосӣ аз ҳама бештар нархи гарон доранд?
- Қадам фаъолиятҳои асосӣ аз ҳама бештар нархи гарон доранд?



Ҷараёнҳои даромад

- Барои пардохт намудани қадам нарх мизочони мо омода мебошанд?
- Қадам нархро онҳо айни замон пардохт мекунам?
- Модели даромад чӣ гуна аст?
- Тактикаҳои нархгузорӣ чӣ гунаанд?

ТАҲИЯИ ҲАДАФҲОИ ЛОИҲА

Барои таҳияи ҳадафҳои лоиҳаи худ аввал шумо бояд талаботи бозорро муайян кунед ва сипас маҳсулот ва хизматрасониҳоро, ки ин талаботро қонеъ мегардонанд, пешниҳод намоед. Нархҳои муқаррарнамудаи шумо бояд то ҳадде бошанд, ки мизоҷон тавонанд онҳоро пардохт намоянд ва бизнеси шумо даромад ба даст биёрад. Ҳадафҳои дуруст омодашудаи лоиҳа бояд тавзеҳ диҳанд, ки чӣ гуна маҳсулот ё хизматрасониҳоро хоҷагии шумо пешниҳод мекунад ва чаро истеъмолкунандагон мехоҳанд, ки ин маҳсулот ё хизматрасониҳоро харидорӣ намоянд.

Аз худ бипурсед:

- Бизнеси кишоварзии ман барои чӣ вучуд дорад?
- Мақсади он чист?
- Бизнеси кишоварзии ман ба чӣ гуна корҳо машғул аст?

Намунаҳо:

Ҳоҷагии “Дот” ба истеҳсоли устувори меваҳои тару тоза, ширин ва табиӣ машғул мешавад. Мо захираҳои худро қадр мекунем ва ба дарахтони мева ягон доруворӣ кимиёӣ намезанем, ки дар натиҷа замин муҳофизат мешавад ва мизоҷони мо метавонанд ба меваҷоти бомазза ва солим дастрасӣ пайдо кунанд.

Ҳоҷагии “Ҷалма” ба таъсиси боғи меваҳои устувори маҳаллӣ машғул мешаванд ва ҳамзамон майдони кушодаро ҳифз менамоянд ва бо ин роҳ экосистемаҳои ҳассоси оби нӯшоки ва намақдорро муҳофизат мекунанд.

ҶДММ “Ҳоҷагии молпарварии БваБ” ин як хоҷагии нодири оилавӣ мебошад, ки барои қонеъ гардонидани талаботи мизоҷони маҳаллӣ ба маҳсулоти солим, олисифат ва табиӣ пешбинӣ шудааст. Стандартҳои баланд ва ўҳдадорӣҳои мо нисбати тозагӣ, саломатии ҳайвонот ва ҳифзи муҳити зист имкон медиҳанд, ки як муҳити зисти ором ва озод аз фишорҳо ҳам барои ҳайвонот ва ҳам барои меҳмонон таъмин карда шавад.

Мо маҳсулоти солимро барои одамони солим парвариш мекунем.

Ҳадафи лоиҳаи худро нависед:

ШАРҲИ МАҲСУЛОТ ВАЁ ХИЗМАТРАСОНИҲОИ АСОСӢ

Нақшаи истеҳсоли ва амалиёти шумо шарҳи онро дар бар мегирад, ки шумо чӣ гуна зироатҳоро парвариш хоҳед кард, чӣ тавр шумо онҳоро парвариш хоҳед намуд ва кадом технология ва таҷҳизотро истифода хоҳед бурд. Он ҳамчунин бояд дигар намудҳои фаъолияти тиҷоратӣ, аз ҷумла дигар намудҳои зироатҳо, фуруши маҳсулот ба дигар истеҳсолкунандагон; фуруши маҳсулот дар бозор; ё оғоз намудани корхонаҳои аграриро дар бар гирад.

Аз худ бипурсед:

- Нақшаи истеҳсоли ман чӣ гуна аст?
- Кадом маҳсулотро бизнеси кишоварзии ман парвариш хоҳад кард?
- Он чӣ тавр ин маҳсулотро парвариш хоҳад кард?
- Кадом технология ва таҷҳизотро мо истифода хоҳем кард?
- Кадом навъҳоро мо истеҳсол хоҳем кард?
- Кадом фаъолиятҳои дигарро бизнеси ман анҷом хоҳад дод: нуқтаи савдо, бозор, хизматрасонӣ барои дигар кишоварзон, фуруши дигар маҳсулот



Фаъолиятҳои хоҷагии ман аз инҳо иборат хоҳанд буд:

Пешбурди баҳисобгирии хоҷагӣ

Хоҷагиҳои кишоварзӣ пешбурди баҳисобгириро талаб мекунанд, то ки муваффақиятҳо ва комёбиҳо сол аз сол истифода бурда шаванд. Пеш аз парвариши ягон зироат ё чорво шумо бояд қарор қабул кунед, ки кадом маълумотҳоро ба қайд бигиред. Яке аз маҷмӯаро баҳисобгирии молиявӣ, аз ҷумла хароҷоти растаниҳо, тухмиҳо, нуриҳо, контейнерҳо, қувваи корӣ ва хизматрасониҳо коммунали, дар бар мегирад. Маълумотҳо дар бораи зироатҳо ва ҳаҷми истеҳсоли онҳоро низ ба қайд гирифтаан муҳим аст.

Сабтҳо дар бораи зироатҳо.

Шумо бояд сабтҳо дар бораи зироатҳоро бо мақсадҳои зерин нигоҳ доред: (1) пешниҳоди нақша барои такрор кардани зироатҳои муваффақ ва (2) ошкор кардани сабабҳои номуваффақиятҳо дар кишти пешина бо мақсади ислоҳ намудани онҳо дар кишти оянда. Хеле пештар аз он, ки шумо ягон намуди зироатро кишт мекунед, бояд қадвали киштро омода намоед ва дар он рӯзҳои корҳо ва буҷаҳо барои кишт, пошидани нуриҳо, истифодаи пестисидҳо, ҷамъовариҳои ҳосил ва тозакунии ҳосилро дарҷ намоед. Чунин қадвал ҳар рӯз шуморо дар бораи вазифаҳои гуногун, ки бояд иҷро шаванд, огоҳ хоҳад кард.

Сабтҳо дар бораи ҳосил.

Шумо инчунин бояд маҷмӯи сабтҳоро дар бораи ҳосили зироатҳо нигоҳ доред. Шумо бояд ин сабтҳоро дар давоми парвариши зироат ба қайд бигиред. Шумо бояд ҳолати ҳар як зироат ва шароити боду ҳаворо ҳар ҳафта ба қайд бигиред.

Мушоҳидаҳои визуалиро навишта гиред, аз ҷумла чунин нишонаҳоро, ба монанди намудҳо, рушдкунӣ, пухта расидани зироат ва ҳар гуна бемориҳо. Ин маълумот имкон медиҳад, ки зироати имсола бо зироатҳои солҳои қабл муқоиса карда шавад. Масалан, ҳангоми ба даст овардани ҳосили кам шумо метавонед муайян кунед, ки дар кадом марҳила кадом мушкил сабабгори чунин ҳосил гардидааст. Сабтҳо оиди ҳосил инчунин бояд маълумотро дар бораи ҳосилнокӣ, санаи ҷамъовариҳои ҳосил ва сифати ҳосил дар бар гиранд. Ин сабтҳо барои таҳияи буча муфид мебошанд.

Қадам маълумотҳоро ман бояд ба қайд бигирам?

Намуна

Ман барои ҳар як намуди зироат сабтҳо оиди ҳуди зироат ва ҳосили онро ба қайд хоҳам гирифт. Ин сабтҳо қадвал барои зироат, рӯйхати рӯзҳо ва соатҳои корӣ барои ҳар як амалиёт, аз қабилҳои омодакунии тухмиҳо, кишт, порузанӣ, истифодаи пестисидҳо, тозакунии, қаламчакунии, танзими рушди химиявӣ, ҷамъовариҳои ва тозакунии ҳосилро дар бар хоҳанд гирифт. Ин қадвали зироат дар гармхона пур карда хоҳад шуд ва дар утоқи роҳбари хоҷагӣ нигоҳ дошта хоҳад шуд. Ҳар рӯз нафари масъул ҳолати ҳар як зироатро баҳодиҳӣ хоҳад кард ва шароити боду ҳаворо ба қайд хоҳад гирифт.

Баъд аз он, ки ҳосил ҷамъовариӣ шуд ва ба бозор фиристода шуд, мо амалиётҳои фурушро ба сабтҳо илова мекунем. Мо ҳамчунин ба қайд мегирем, ки моддаҳои кимиёвӣ кай истифода бурда мешаванд ва дубора кай бояд истифода бурда шаванд, ва кай бояд бехатарии ҳамаи ҷузъҳои системаи мо санҷида шавад.

ТАҲЛИЛИ БКИТ (SWOT)

БКИТ ин як таҳлили муфид аст, ки барои фаҳмидани бартариҳо ва камбудии лоиҳаи шумо ва инчунин барои ошкор намудани имкониятҳо ва таҳдидҳо, ки шумо метавонед бо онҳо рӯ ба рӯ шавед, кӯмак мекунад. Таҳлили БКИТ махсусан барои он муфид аст, ки ба шумо имкон медиҳад, то имкониятҳоро барои бизнеси худ ошкор ва истифода намоед. Бо дарк намудани камбудии бизнеси худ шумо метавонед таҳдидҳоро бартараф намоед, ки дар акси ҳол бизнеси шумо аз онҳо зарар хоҳад дид.

Хоҷагиҳо бо имкониятҳо ва таҳдидҳо беруна рӯ ба рӯ мешаванд, берун аз контроли онҳо мебошанд. Хоҷагиҳо ҳамчунин бартариҳо ва камбудии худро доранд, ки масоили дохилии онҳо мебошанд, ба монанди маҳалли ҷойгиршавӣ, малакаҳои аъзои оила ва вазъи ҷараёни даромадҳои хоҷагӣ. Таҳлили бартариҳо ва камбудии дохилӣ ва инчунин имкониятҳо ва таҳдидҳои берунии як бизнес метавонад барои ошкор намудани хатарҳо мусоидат кунад.



Барои самаранок будан, таҳлили Бартариҳо ва Камбудии, Имкониятҳо ва Таҳдидҳои (БКИТ) бояд баҳодиҳии хеле кушода ва воқеъбинонаи бизнес бошад. Ҳамеша дар хотир, ки баъзе хатарҳо низ метавонанд ҳамчун имконият хизмат кунанд.

- Бартариҳо ин хусусиятҳои шахс ё бизнесе мебошанд, ки ба ноил шудан ба ҳадафҳо мусоидат мекунанд.
- Камбудии ин хусусиятҳои шахс ё бизнесе мебошанд, ки ба ноил шудан ба ҳадафҳо мусоидат намекунанд.
- Имкониятҳо ин шароитҳои беруние мебошанд, ки ба ноил шудан ба ҳадафҳо мусоидат мекунанд.
- Таҳдидҳо ин шароитҳои беруние мебошанд, ки ба ноил шудан ба ҳадафҳо мусоидат намекунанд.

Бартариҳо ва камбудии омилҳои дохилии бизнес мебошанд ва таҳти назорати роҳбарияти он қарор доранд.

- Имкониятҳо ва маҳдудиятҳои роҳбар ва қарордони асосӣ қадомҳоянд?
- То чӣ андоза объект муосир ва самаранок мебошад?
- Замин дар чӣ ҳолат қарор дорад?
- То чӣ андоза шумо ба бозор наздик ҳастед?
- Шумо чӣ қорҳоро беҳтар аз рақибон анҷом дода метавонед?
- Маҷрои ҷараёни маблағҳои пулӣ дар бизнес чӣ гуна аст?

Имкониятҳо ва таҳдидҳо омилҳои берунаи бизнес мебошанд, ки таҳти контроли роҳбарияти он қарор надоранд.

- Тамоюлҳои бозор
- Талабот, демография, тарзи ҳаёти мизоҷон,
- Асъори қавӣ ва заиф
- Меъёри фозӣ, сатҳи таваррум
- Сиёсат ва санадҳои меъёрии давлат
- Бозори меҳнат

Мақсадҳои таҳлили БКИТ аз инҳо иборат аст:

1. Муқоисаи бартариҳо ва камбудии хоҷагӣ бо имкониятҳо ва таҳдидҳои беруна.
2. Таҳлили омилҳои асосӣ барои муваффақият ва таҳлили рақобат.
3. Бунёди бизнеси муваффақ бо тақвияти бартариҳо ва бартараф кардани камбудии.

Аз худ бипурсед:

- Истеҳсолоти шумо дар ҳоли ҳозир дар кадом сатҳ қарор дорад ва ё шумо кадом сатҳро ноил шудан мехоҳед?
- Маҳалли ҷойгирии шумо дар кучост?
- Оё он барои маркетинги мустақим ё яклухт мувофиқ аст?
- Шумо чӣ қадар замин доред ва ё ба чӣ қадар замин дастрасӣ доред?
- Шумо чӣ гуна техника ва таҷҳизот доред?
- Синнусол ва ҳолати онҳо чӣ гуна аст?
- Оё онҳоро метавон беҳтар истифода кард?
- Ҳолати молиявии шумо чӣ гуна аст?
- Оё шумо ба қадри кофӣ пули нақд доред?
- Соҳиб/роҳбари бизнес чӣ гуна малакаҳо дорад?
- Малакаҳо ва захираҳои шумо истифодаи алтернативаҳо маҳдуд мекунад?
- Кадом имкониятҳои маркетингӣ ва истеҳсоли мавҷуданд?
- Афзалиятҳои шахсии шумо ё эҳсоси масъулияти иҷтимоии шумо алтернативаҳо маҳдуд мекунад?
- Оё шумо метавонед бо дигар бизнесҳо иттиҳодия ташкил кунед, то ки онҳо кори шуморо пурратар созанд?
- Кадом каналҳои маркетингӣ имконпазиранд?
- Оё нақшаи стратегии шумо салоҳиятҳо ва захираҳои бештар аз онро, ки шумо дар айни замон доред, талаб мекунад? Кормандони шумо чӣ гуна малакаҳо ва истеъдодҳо доранд?
- Кадом аъзои оилаи шумо барои иштирок дар бизнеси кишоварзии шумо ҷалб карда хоҳанд шуд ва онҳо чӣ гуна истеъдодҳо ва манфиатҳои нодир доранд?
- Насли ояндаи идоракунӣ чӣ гуна хоҳад буд?
- Чӣ тавр сохтори хоҷагии кишоварзӣ ба самаранокии истеҳсолот таъсир мерасонад?
- Оё шумо ба қадри кофӣ ва аз ҷиҳати иқтисодӣ самаранок бо об таъмин мебошед?
- ?



БИЗНЕС-НАҚША

Нақшаи маркетингӣ хеле муҳим аст; дар бораи он маълумот медиҳад, ки бизнеси шумо чиро истеҳсол мекунад ва то кадом андоза он нодир хоҳад буд; кай чӣ гуна шумо маҳсулоти худро хоҳед фурӯхт (паҳнкунӣ ва бастабандӣ); кадом канали паҳнкуниро шумо истифода мекунед (маҳал); ба кӣ (мизоҷони мақсаднок) ва бо кадом нарх шумо маҳсулоти худро мефурӯшед; дар бораи чӣ ва чӣ гуна шумо бо мизоҷон коммуникатсияро ба роҳ мемонед (рекламаи маҳсулот).

Инҳо чор ҷанбаи асосии маркетинг мебошанд: маҳсулот, нарх, маҳал ва реклама. Агар хоҷагии шумо хизматрасониҳоро пешниҳод кунад, шумо бояд онҳоро ҳамчун “маҳсулот” барои нақшаи маркетингӣ баррасӣ кунед.



Аз худ бипурсед: “Чӣ тавр ман нақшаи маркетингии худро таҳия хоҳам кард?”

- **Маҳсулот:** Кадом маҳсулот пешниҳод карда мешавад ва то кадом андоза он нодир аст? Мизоҷони мақсаднок кӣ хоёнд ва чӣ ба онҳо маъқул аст?
- **Маҳал:** Мизоҷон дар кучо маҳсулот ё хизматрасониҳои шуморо чувствҷӯ мекунанд? Чӣ тавр шумо метавонед ба каналҳои дурусти тақсими маҳсулот дастрасӣ пайдо кунед? Оё ба шумо фурӯшандагони чакана лозиманд? Рақибони шумо кӣ хоёнд ва чӣ тавр шумо рақобат хоҳед кард? Оё метавонанд рақибони нав пайдо шаванд?
- **Нарх:** Шумо чӣ гуна нархи маҳсулот ё хизматрасониро муайян мекунед? Нархи пешниҳодии маҳсулоти шумо барои мизоҷон чанд аст? Оё нархи шумо бо нархи бозор мувофиқ аст?
- **Реклама:** Чӣ гуна бо харидорон ё мизоҷон коммуникатсияро ба роҳ мемонед? Оё шумо стратегияи маркетингӣ бо стратегияҳои хуби ба роҳ мондани реклама ва брендингро доред?
- **Паҳнкунӣ:** Чӣ гуна ва кай шумо маҳсулоти худро ба бозор мебароред? Шумо кадом каналҳои бозорро истифода мебаред? Бастабандӣ: Чӣ тавр шумо маҳсулотро ба муштарӣ пешниҳод мекунед?

Мизоҷони мақсаднок кӣ хоёнд ва онҳо чиро меписанданд?

Барои фаҳмидани бозори мақсаднок ва стратегияи маркетингии худ шумо аввал бояд сегменти бозор (мизоҷон кӣ хоёнд ва онҳо чиро меписанданд) ва иқтидори харидкунии онҳоро (ин муштарӣён имкони чӣ қадар харидани маҳсулотро доранд) муайян кунед. Бозорҳои мақсаднок одатан хоҷагиҳои алоҳида (маркетинги мустақим) ва ё корхонаҳо (маркетинги яклухт) мебошанд. Маркетинги мустақим одатан аз

маркетинги яклухт фоидаовартар аст. Таҳияи профилҳои муштариён ё ба сегментҳо тақсим кардани бозор метавонад ба шумо кӯмак кунад, то муайян созед, ки оё сегменти бозор барои фоидаовар будан ба қадри кофӣ бузург аст ё не. Агар шумо сегменти мушаххаси бозорро муайян кунед ва фурӯши маҳсулотро ба ин сегмент равона созед, пас шумо инчунин метавонед стратегияҳои бастабандӣ, нархгузорӣ ва омодаسازی маводҳои рекламавино тарзе таҳия кунед, ки маҳсулот барои ин гурӯҳи муштариён ҷолиб бошад.

Сегментҳои бозор

Бозорҳоро метавон ба сегментҳо ҷудо кард ва ё бо дигар усулҳо тақсим намуд. Маъмултарин усули ба сегментҳо ҷудо кардани бозор ин гурӯҳбанди аз рӯи нишонаҳои демографӣ (синну сол, ҷинс, даромад, нажод, қавм, маъҷубият, сайёҳон, таҳсилот, соҳибони хона ва мансаб) мебошад. Бозорро инчунин метавонад аз рӯи нишонаҳои ҷуғрофӣ, масалан, мизоҷони дохилӣ ва хориҷӣ, маҳаллаҳои гуногун, ё маҳалли ҷойгиршавии мағозаҳои гуногуни марбут ба харидорони яклухт, тақсим кард. Муҳим аст, ки аз худ бипурсед: «Ба мизоҷони мо чӣ лозим аст?» Ин суол ба он вобаста аст, ки оё маҳсулоти шумо бевосита ба истеъмолкунандаи ниҳой мерасад ё не. Ба онҳо маҳсулоти роҳаттар лозим аст? Ё ягон андозаи муайян? Дастрасии бештар? Маҳсулоти нодир? Маҳсулоти баландсифат? Дар ҳаҷмҳои калон?

Як роҳи муҳим барои ба сегментҳо ҷудо кардани бозор ин тақсимбандӣ аз рӯи синну сол аст. Шумо бояд дарк кунед, ки бо наслҳои гуногун ба таври мухталиф бояд коммуникатсияро ба роҳ монд. Бо насли ҷавонтар метавон (баъзан афзалтар аст) тавассути интернет - расонаҳои иҷтимоӣ, почтаи электронӣ, матнҳо ва ҳатто рекламаҳо дар сомонаҳо коммуникатсияро ба роҳ монд. Бо дигар наслҳо метавон тавассути мактубҳо, зангҳои телефонӣ ва реклама дар рӯзномаҳо ё маҷаллаҳо коммуникатсияро амалӣ кард. Арзишҳо ва афзалиятҳои ҳар як наслро, ки шумо барои фаро гирифтани он талош мекунад, ба инбат гиред ва нақшаи маркетингии худро тарзе таҳия кунед, ки барои ҳар як насл мувофиқ бошад. Нақшаи ягонаи маркетинг наметавонад барои ба ҳамаи мизоҷони эҳтимолии шумо мувофиқат кунад.

Андозаи бозор

Барои оғоз намудани бизнеси худ шумо бояд аз худ пурсед, ки “Чӣ қадар мизоҷони эҳтимоли вучуд доранд? Чӣ қадар маҳсулотро онҳо харидорӣ мекунанд? Андозаи умумии бозор чӣ қадар аст? Оё бозор афзоиш меёбад, бузургтар мешавад ё хурдтар мешавад? Оё ин бозор фурӯши кофиро таъмин мекунад?” Шумо метавонед ба ин саволҳо бо роҳи таҳлил кардани омили расмӣ, вохӯрӣ бо харидорони эҳтимоли ва иштирок дар вохӯриҳои соҳавӣ ҷавоб пайдо кунед.

Агар шумо фурӯши яклухти маҳсулотро ба нақша гирифта бошед, барои интиқоли маҳсулот бояд масофа то ммаҳалли муштариёно ба инбат гиред ва бояд мошинҳои боркаши шумо тавонанд дар як рӯз бозпас гарданд. Истеҳсолкунандагони нав бояд аз мизоҷони эҳтимоли (одатан дигар бизнесҳо) дидан ба амал оранд, то муайян созанд, ки чӣ қадар маҳсулотро онҳо харидорӣ хоҳанд кард. Ҳангоми муроҷиат намудан ба харидорони яклухт шумо бояд дар бораи бозор огоҳ бошед, варақаи нархҳо ё сомонаи худро омода кунед, имичи касбии худро тарҳрезӣ намоед, тафсилоти фурӯшро бо харидорро баррасӣ кунед ва бо харидор доимо дар тамос шавед.

Агар шумо маркетинги мустақимро ба нақша гирифта бошед, метавонед андозаи эҳтимолии бозорро бо роҳи назар андохтан ба харита ва муайян намудани ноҳияҳо ва шаҳрҳои дар масофаи наздик аз хоҷагии шумо қарордошта муайян кунед. Агар шумо аҳолии ин шаҳру ноҳияҳоро медонед, шумо метавонед муайян созед, ки чӣ қадар муштариёни эҳтимоли вучуд доранд ва ин муштариён чӣ қадар маблағро барои хариди маҳсулоти шумо сарф карда метавонанд.

Таҳлили худро дар бораи бозор нависед

Намуна

Маълумот дар бораи ғизои соли барои одамон дар саросари Туркия дастрас мебошад ва имрӯз сокинони ин кишвар дар бораи оқибатҳои ғизои солим бештар аз ҳар вақти дигар медонанд. Дар кишварҳои ҳамхудуди Туркия шумораи хеле зиёди аҳоли ба кишоварзӣ машғул аст ва агар бозорҳои Туркия маҳсулоти кишоварзии ин кишварҳои ҳамсояро харидорӣ кунанд, онҳоро дар Туркия нигоҳдоранд ва ба кишварҳои дигар ба фуруш гузоранд, кишоварзон ва ҳукумат аз ин манфиат мебинанд. Ин навъи бозор аллакай дар кишвар вучуд дорад, аммо агар он дар миқёси калон ба роҳ монда шавад, бизнеси хеле хуб амалӣ хоҳад шуд. Азбаски дар ин кишвар парвариши навъҳои гуногуни растаниҳо имконпазир аст, истифодаи биотехнологияи кишоварзӣ барои парвариш додани намудҳои тобовартар ва солимтари растаниҳо муассир хоҳад буд. Агар ин тамоюл идома пайдо кунад, маҳсулоти кишоварзии содироти Туркия метавонанд дар муддати тӯлонитар нигоҳ дошта шаванд, онҳо метавонанд витаминҳо ва ғизонокии бештар дошта бошанд ва умуман ба маҳсулоти беҳтар табдил ёбанд, ки ин боиси афзоиш ёфтани талабот ба маҳсулоти кишоварзии Туркия хоҳад гашт. Маҳсулоти кишоварзии Туркия дар ҷаҳон мақоми хос доранд ва дар байни харидорони маҳсулоти баландсифат талаботи зиёд доранд.

Тибқи маълумоти варақа матбуотии вазорати оғуқаворӣ, кишоварзӣ ва чорводории Туркия аз соли 2016, ҳаҷми истеҳсоли мевачот 6,4 фоиз афзудааст. Агар талабот бо афзоиши истеҳсоли мевачот мувофиқ бошад, он гоҳ дар фуруши он чи, ки мо истеҳсол мекунем, мушкиле нахоҳад буд. Агар талабот мисли пештара боқӣ бимонад ва ҳамзамон истеҳсоли мевачот афзоиш меёбад, фуруши маҳсулоти ҷамъоваришуда мушкил хоҳад гашт.

Огоҳ гаштан дар бораи вазъи бозор

1. Бо дигар кишоварзон, ки дар ин бозор ба фуруши маҳсулот машғуланд, сӯҳбат кунед. Кӯшиш кунед, ки интизороти харидорони ҷудогоноро дар бораи ҳаҷм ва нархҳо муайян кунед, то ошкор намоед, ки оё онҳо бо шароити шумо мувофиқат мекунанд ё не.
2. Харидоронро интихоб кунед, ки интизориҳои онҳо бо он чи, ки шумо пешниҳод менамояд, мувофиқат мекунанд. Харидорон аксар вақт мехоҳанд, ки рӯйхати маҳсулоти дастрасро бубинанд.
3. Хуб огоҳ будан дар бораи истеҳсолот, таъминот ва сифатнокӣ ва боварӣ доштан ба имкониятҳои бизнес талаботи харидорро қонеъ мекунад.

Рақибони шумо киҳо ҳастанд ва бизнеси шумо худро чӣ гуна муаррифӣ мекунанд?

Қариб ҳар як бизнес ё маҳсулот рақибони худро дорад. Муҳим ин аст, ки шумо тавонед бизнеси худро аз дигарон фарқ кунед. Агар шумо ошкор карда тавонед, ки рақибонатон дар бозор чиҳоро пешниҳод мекунанд ва чӣ гуна онҳоро пешниҳод менамоянд, ин ба шумо кӯмак мекунад, то ҷойи худро дар бозор пайдо кунед.

Дидор намудан аз хоҷагии ҳамсоя, мағозаи хӯрокворӣ ва бозор барои таҳқиқи он чи, ки рақибони шумо ба харидорон пешниҳод менамоянд, ба шумо кӯмак мекунад, то ба саволҳои худ ҷавоб пайдо намоед. Ҳадаф ин аст, ки шумо ҳамаи маълумоти имконпазирро оид ба бизнеси рақибон ва ё харидорони онҳо пайдо кунед.

Аз худ бипурсед: Рақибони шумо киҳо ҳастанд ва онҳо чӣ гуна маҳсулотро пешниҳод мекунанд?

- Маҳалли ҷойгиршавии онҳо дар қуҷост?
- Ҳиссаи онҳо дар бозор чӣ қадар аст?
- Бозигарони асосӣ дар байни онҳо кадомҳоянд?



Нархгузорӣ: Нархи маҳсулот чӣ гуна муайян карда мешавад?

Стратегияи нархгузорӣ аз он вобаста аст, ки оё шумо маҳсулоти худро бевосита мефурӯшед ва ё ба таври яклухт. Дар баъзе бозорҳо (махсусан яклухт) шумо таъинкунандаи нарх нахоҳед буд. Ба ибораи дигар, бозор нархро таъин мекунад. Дар дигар бозорҳо, ба монанди савдои чакана, шумо метавонед нархро худатон дар асоси омодагии муштарӣ ба пардохт муайян намоед. Ҳатто таъинкунандагони нархҳо низ талаш мекунанд, ки нархи баландтарро таъин созанд. Барои бештар назорат намудани нархгузорӣ, ба шумо лозим аст, ки маҳсулоти худро дифференсиатсия кунед.

Нархҳо одатан бо роҳи муайян кардани он, ки истеҳсоли маҳсулот чӣ қадар арзиш дорад ва сипас бо илова кардани арзиши одилонаи иловагӣ барои ба даст овардани фоида, ки барои муштарӣ дастрас мебошад, муқаррар карда мешавад. Арзиши истеҳсол/истифода хеле пасттар муқаррар карда мешавад. Нархи ҳадди аксар ин нархест, ки мизочон барои пардохти он вобаста ба нархи он қодир ҳастанд. Бештари мизочон барои пардохти нархи миёна, яъне байни сатҳи ҳадди ақал ва ҳадди аксари нархҳо, омода мебошанд.

Барои барои муддати дуру дароз боқӣ мондан дар бизнес, нархи шумо бояд хароҷоти шуморо пӯшонад. Барои шурӯъ намудан ба муқаррарсозии нарх, аввал ба шумо лозим аст, ки хароҷоти истеҳсоли маҳсулот ё пешниҳоди хизматрасониро ҳисоб кунед. Хароҷот ҳамаи масрафоти доимӣ ва ва тағйирёбанда, аз ҷумла истеҳсол, маркетинг

ва рекламаро дар бар мегирад. Сипас шумо як арзиши муайяни иловагиро ба сифати даромад барои худ аз ҳисоби вақт ва сармоягузорӣ муқаррар менамоед. Шумо бо роҳи таҳқиқи ин, ки дигар хоҷагиҳо барои маҳсулоти монанд чӣ қадар нархро муқаррар менамоянд, метавонед муайян кунед, ки мизочон барои пардохт намудани кадом нарх омода мебошанд.

Вақте ки шумо нархҳои бозор ва арзиши аслии маҳсулотро медонед, шумо метавонед ба муқаррар намудани нархи маҳсулоти худ оғоз намоед. Стратегияи умумии нархгузорӣ барои маҳсулоти мухталиф дар ҷадвали поён оварда шудааст. Ҳар кадоме бартариҳо ва камбудҳои худро дорад. Вобаста ба мақсади бизнес, дурнамо, бозори мақсаднок ва стратегияи маҳсулот, шумо метавонед якчанд стратегияҳои нархгузориро истифода баред.

Реклама: Мо чӣ гуна бо харидорон ё мизочон коммуникатсияро ба роҳ мемонес?

Реклама ё тарғиби маҳсулот муҳим аст, то боварӣ ҳосил кунед, ки муштариён дар бораи маҳсулоти шумо хабар доранд. Шумо бояд стратегияи рекламавино дар асоси бартариҳо ё арзиши беназири маҳсулоти худ ба роҳ монед. Симое, ки шумо мехоҳед онро ба харидорон пешниҳод кунед, бояд ҳамаи фаъолиятҳои нишон дода шавад. Ин симо бояд ба таври возеҳу равшан дар кортҳои тиҷоратӣ, ҳисобномаҳо, ландшафт, бино, лавҳаҳо, брошураҳо, сомонаҳо, паёмҳо дар шабакаҳои иҷтимоӣ ва дар воситаҳои нақлиёти шумо дида шавад.

Шумо метавонед аз бренд ё логотип барои муайян намудани маҳсулоти худ ва ҷудо намудани худ аз дигар рақибон истифода баред. Ҳарчанд таъсиси бренд метавонад гаронарзиш бошад, аммо аксарияти хоҷагиҳои кишоварзӣ дар бозори мустақим талашҳои худро барои сохтани имиж тавассути реклама равона мекунанд. Онҳо одатан аз концепсияҳои “маҳсулоти маҳаллӣ”, “аз лиҳози экологӣ тоза” ва “хушсифат” истифода мебаранд.

Беҳтарин муносибат ба реклама ин андешидан дар бораи воситаҳои гуногун ахбори омма ва бахусус дар бораи онҳое мебошад, ки барои фаро гирифтани аҳолии мақсаднок бештар самаранок ҳастанд. Вариантҳои воситаҳои ахбори омма барои реклама инҳоро дар бар

мегиранд: интернет, телевизион, радио, рӯзнамаҳо, маҷаллаҳо, лавҳаҳо, эълонҳо дар деворҳо/воситаҳои нақлиёт, номаҳои мустақим, варақаҳои иттилоотӣ, рекламаи кооперативӣ бо фурӯшандагони яклухт, чаканафурӯшон ва дигар бизнесҳо. Шумо метавонед аз ҳисоби маблағҳои буҷаи рекламавии худ барои ҳар яке аз ин воситаҳо маблағ ҷудо кунед. Буҷаи рекламавии шумо бояд арзиши рекламоро дар бар гирад ва инчунин ҳаҷми фурӯш бар асари рекламоро арзёбӣ намояд. Бизнеси шумо бояд инчунин баъзе маводи маркетингӣ, аз ҷумла кортҳои тичоратӣ, брошураҳо ва варақаҳоро ба инобат гирад. Роҳи дигари пешбурди тичорати шумо ин рекламаи ройгон аст, ба монанди паҳнкунии варақаҳои иттилоотӣ, муаррифии маҳсулот ва чорабиниҳои махсус

НАҚШАИ МОЛИЯВӢ

Ба сифати соҳиби хоҷагӣ ё гармхона, шумо метавонед аз як чанд роҳи ба даст овардани фоида истифода баред:

- Агар шумо маблағҳои шахсии худро дар бизнес сармоягузорӣ кунед, пас ин маблағҳо бояд фоида биёранд. Дар ниҳоят, агар шумо ҳамин маблағҳоро дар бонк гузored, шумо аз ҳисоби фоизҳои онҳо фоида ба даст меоред.
- Шумо бояд маоши худро барои пешбурди бизнес ва инчунин маоши дигар кормандонро таъин кунед. Фикр кунед, ки чӣ қадар маблағ шумо бояд пардохт кунед, агар ягон каси дигар ин вазифаҳоро иҷро кунад.
- Фоида - ин маблағест, ки баъд аз тарҳ намудани арзиши ҳамаи хароҷот, аз ҷумла хароҷоти алтернативӣ (фоизҳо) барои истифодаи маблағҳо дар бизнес ва маоши худ ва ҳама гуна ҳаққи заҳмати пардохтнашудаи аҳли оила, боқӣ мемонад. Фоида - ин даромад аз ҳисоби хатари пешбурди бизнес мебошад.

1. Ҳисоботи соддакардашуда оид ба фоида

Ҳисобот дар бораи фоида даромад ва хароҷоти он дар давраи муайяни вақтро (одатан дар як сол) ҷамъбаст мекунад.

Хароҷотро метавон ба ду гурӯҳ тақсим кард: хароҷоти тағйирёбанда ва хароҷоти иловагӣ.

- Хароҷоти тағйирёбанда вобаста ба сатҳи истеҳсолот тағйир меёбанд. Намунаи хароҷоти тағйирёбанда ин таҳмиҳо ва нуриҳо мебошанд.
- Хароҷоти иловагӣ ё доимӣ новобаста аз сатҳи истеҳсолот сарф карда мешаванд ва барои ҳамаи маҳсулоти кишоварзӣ хос мебошанд. Ин хароҷот амортизатсияи сохторҳо, таҷҳизот ва дигар иншоотҳои хоҷагӣ ва инчунин хароҷот, ба монанди фоизҳо, таъмир, суғурта, андоз ва музди меҳнати кормандони доимиро (роҳбар, фурӯшандагон, истеҳсолкунандагон, котибон, муҳосибон ва ғайра) дар бар мегирад.
- Арзиши умумии истеҳсолот ин маблағи якҷояи хароҷоти тағйирёбанда ва доимӣ мебошад. Даромади холис - ин фоида бо тарҳ намудани хароҷот, аз ҷумла амортизатсия, мебошад.

Фурӯш – хароҷоти умумӣ = даромади соф ё зарар

Баъзе маслиҳатҳо барои ҳисобот дар бораи даромад:

- Фикр накунед, ки шумо 100%-и маҳсулоти истеҳсолкардаи худро хоҳед фурӯхт.
- Пардохт намудани ҳаққи заҳмати худро фаромӯш намоинед. Бисёре аз соҳибони бизнесҳои нав инро фаромӯш мекунад, зеро даромади кам доранд. Аммо дар чанд соли аввал аксар вақт бизнес даромаднок нест ва ба шумо ягон манбаи даромад лозим мешавад. Барои ҳаққи заҳмати худ маблағеро пардохт кунед, ки шумо омодаед онро ба дигар нафар барои иҷро намудани ҳамин вазифа пардохт намоед.
- Ҷудо кардани маблағ барои нафақаро фаромӯш намоинед. Ягон вақт шумо дигар нахоҳед тавонист ё хоҳиши идора кардани хоҷагиро нахоҳед дошт. Барои ҳамин ба сарфа кардани маблағ аз ҳоло шурӯъ кунед.
- Ба шумо инчунин суғуртаи тиббӣ лозим мешавад ва шумо бояд имконияти суғуртаи маъҷубӣ ва инчунин суғуртаи ҳаётро ба инобат гиред.
- Агар шумо дар баъзе соҳаҳои мушаххас малакаи кофӣ надошта бошед, барои киро кардани мушовирон аз буҷа маблағ ҷудо кунед, то ки ҳамаи корҳои хоҷагии шумо дуруст пеш раванд. Мутахассисонро ҷустуҷӯ кунед, ки таҷрибаи кор дар соҳаи шуморо доранд.

Нархномаи помидор

Фурӯш	29928
Хароҷоти мустақим	
Тухмиҳо, кучатҳои растаниҳо	1520
Химикатҳо	902
Музди меҳнат	3730
Кирояи кормандон	293
Хизматрасонии мошинҳо	29
Хатҳои обёрӣ	199
Хизматрасониҳои обёрӣ	9
Дигар хароҷот	265
Комиссияҳои фурӯш	2295
Ҳамлу нақл	270
Ҷамъи кулли хароҷоти мустақим	9512
Хароҷоти иловагӣ	16029
Тамоми хароҷот	25541
Фоида=фурӯш – хароҷоти умумӣ	4387

Талабот ба сармоя ва бознигари бизнес-нақшаҳо

Аксаран сабаби маъмул барои таҳияи бизнес-нақша ин имконияти пешниҳод намудани идеяҳои бизнеси шумо барои бизнеси нав ё васеътар ба сармоягузoron ё ба қарздеҳон мебошад. Пас аз он, ки сармоягузoron ё қарздиҳандагон бо бизнес-нақшаи шуморо шинос мешаванд, онҳо доништан мехоҳанд, ки барои бизнеси шумо чӣ қадар маблағ лозим аст ва чӣ тавр ин маблағҳо истифода бурда мешаванд.

Шумо бояд дар бораи он фикр кунед, ки кадом захираҳои молиявӣ барои рӯйхати зерин лозим мешаванд:

1. Таҷҳизот ва воситаҳо
2. Иҷора дар муқобили харид
3. Таъминкунандагон: қадвали маҳсулотсупорӣ, захираҳои ибтидоӣ, миқдори супоришҳо, арзиши ниғаҳдорӣ ва мӯҳлати таҳвилдиҳӣ
4. Хароҷоти ибтидоӣ: хароҷоти иловагӣ, хароҷоти ногаҳонӣ, реклама ва тарғиби ибтидоӣ, хароҷоти насби шабакаҳои коммуналӣ, таъмир, гардон кардани сармояи ибтидоӣ, мӯҳлат ва манбаи сармоягузорӣ, суғурта, гирифтани иҷозатнома ва бочҳо
5. Арзёбиҳои маъмулии ҳарсола ва ҳармоҳа
6. Таносуби муносиби маблағгузорӣ: баробарӣ, қарзҳои дарозмуддат, қарзҳои кӯтоҳмуддат ё барои қарзҳо барои сармояи гардон, қарзҳо барои таҷҳизот ё дастгоҳҳо, иҷора

Шарҳ диҳед, ки чӣ тавр шумо дороиҳои сармоявиро ба даст хоҳед овард ва идора хоҳед кард.

- Оё шумо таҷҳизоти заруриро мехаред ва ё иҷора мегиред?
- Агар шумо иҷораи замин ё биноҳоро ба нақша гирифта бошед, пас шартҳои иҷораро шарҳ диҳед.

Шумо метавонед хулосаи сармоягузориҳои барои нафақа ё пасандозҳоро дохил кунед.





Food Safety

Section

2



Модули 1: Муқаддимаи бехатарии озуқаворӣ

Вазифаҳои омӯзиш

- Рушди дарки бехтари бехатарии озуқаворӣ
- Муайян кардани намудҳои патогенҳои инсон, ки метавонанд маҳсулоти тару тозаро олуда созанд
- Роҳҳои, ки маҳсулот метавонад дар хоҷагиҳои деҳқонӣ олуда шаванд
- Шарҳ додани стратегияҳо барои пешгирӣ ва паст кардани хатари олудашавии маҳсулот тавассути патогенҳои инсон

Хуруҷҳои бемориҳои марбут ба маҳсулоти ғизоӣ

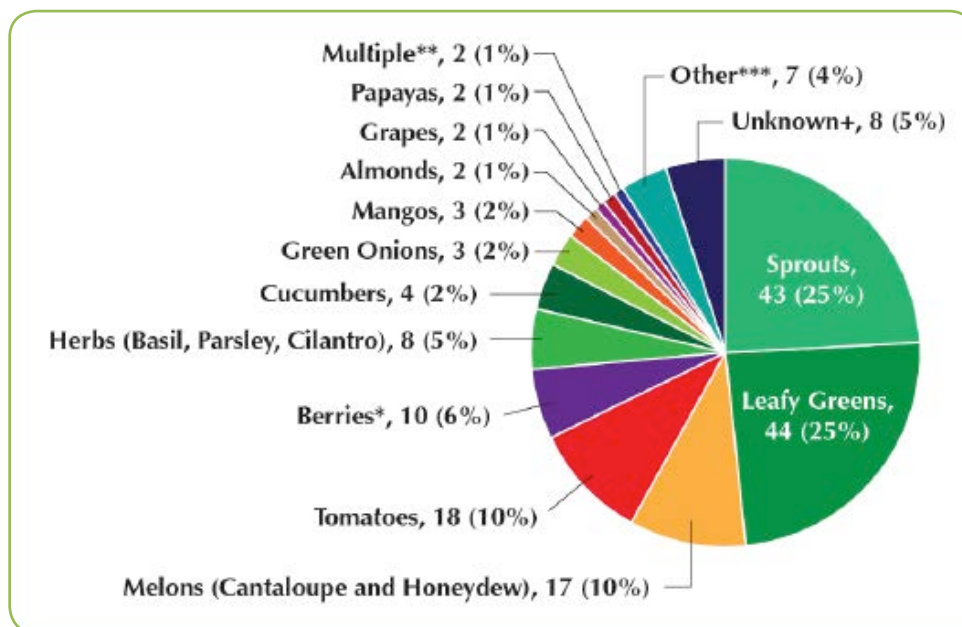

Микроорганизмҳои хатарнок дар маҳсулоти тару тоза

Бактерияҳо

- Салмонелла, микроби чўбчашакли токсикӣ рўдаҳо, шигелла, листерияи моноцитогенӣ



Вирусҳо

- Норовирус, Гепатити А



Паразитҳо

- Лямблиози рўда, криптоспоридиоз, ситоспороз, токсоплазм

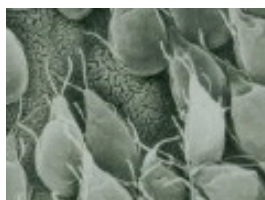

Бактерияҳо дар муҳити хоҷагиҳои деҳқонӣ

- Бактерияҳо метавонанд ҳам дар дохил ва ҳам хориҷи организм зиндагӣ кунанд
- Бактерияҳо патогенҳо, аз ҷумла *E. coli Salmonella*, and микроби чўбчашакли рўдаҳо O157:H7, салмонелла ва листерияи моноцитогениро дар бар гиранд
- Бактерияҳо метавонанд дар шароити мусоид, яъне дар об, озуқаворӣ ва ҳарорати мусоид, босуръат зиёд шаванд
- Амалияи дурусти кишоварзӣ метавонад чунин хавфро бо роҳи кам кардани шароити мусоид барои зиндамонӣ ва зиёдшавии бактерияҳо коҳиш диҳад



Бактерияҳо

- Агар шароит мусоид бошад, бактерияҳо метавонанд ҳар як 20 дақиқа зиёд шаванд
- Эҳтимоли кам вучуд дорад, ки шумо боя ЯК бактерия оғоз кунед
- Баъзе патогенҳо метавонанд инсонро дар ҳаҷми 10 ҳуҷайра бемор кунанд
- Кадом шароитҳо мусоид мебошанд?
 - Сарчашмаи ғизо
 - Намӣ
 - Ҳарорати мусоид

Вақт	№ бактерия
20 дақ	2
40 дақ	4
1 соат	8
80 дақ	16
100 дақ	32
2 соат	64
4 соат	4096
6 соат	262,144
8 соат	16,777,216

Шароитҳо барои афзоиши бактерия

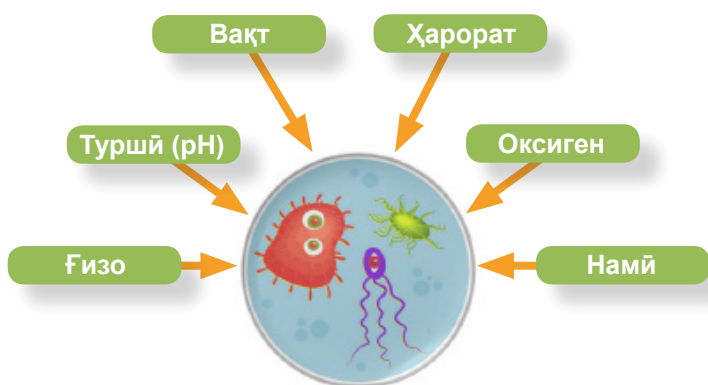

Вирусҳо

- **Вирусҳо** зарраҳои хурде мебошанд, ки танҳо дар организм зиёд мешаванд, на дар муҳити атроф ё дар маҳсулот
- Сабаби олудашавӣ ё захролудшавӣ аксаран коргари бемор, ки бо маҳсулоти тару тоза сарукур дорад (бо роҳи фекалий-даҳонӣ), ва ё оби олудашуда мебошад
- Барои бемор шудани як инсон танҳо якчанд зарраи вирус кофӣ мебошад
- Метавонанд дар муҳити атроф устувор боқӣ бимонанд

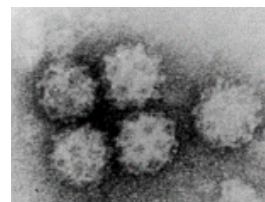

Паразитҳо

- **Паразитҳо** соддатаринҳо ё кирмҳои рӯда мебошанд, ки танҳо метавонанд дар организми соҳиби худ, яъне ҳайвон ё инсон, афзоиш ёбанд
- Одатан тавассути об мегузаранд
- Метавонанд дар муҳити атроф устувор боқӣ монанд; одатан доруҳои химиявӣ онҳоро нобуд карда наметавонанд
- Метавонанд дар бадан муддати тӯлонӣ зиндагӣ кунанд пеш аз он, ки нишонаҳои бемориро ба вучуд биёранд

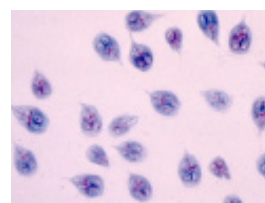
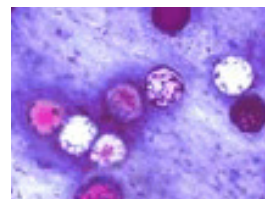

Таъсир ба саломатӣ аз рӯи навъи патогенҳо

FDA Outbreaks Linked to Produce by Pathogen Types: 1996–2014

Pathogen Type	Outbreaks (% of total)	Illnesses (% of total)	Hospitalizations (% of total)	Deaths
Bacterial	148 (85.55)	11,377 (66.28)	1,844 (89.21)	65
Parasitic	21 (12.14)	4,786 (27.88)	67 (3.24)	0
Viral	3 (1.73)	993 (5.79)	156 (7.55)	3
Total	173*	17,164	2,067	68

* Дар умум ҳаҷарҳои химиявӣ низ, ки дар ин ҷадвал ишора карда нашудаанд, дохил мешаванд (масалан, хуруҷи токсини куркурбитин, ки аз донаҳои каду пайдо мешавад).

Ҷолишҳои бехатарии маҳсулот

- Маҳсулоти тару тоза одатан дар шакли хом истеъмол мешаванд (яъне пӯхта намешаванд)
- Олудагии микробро аз маҳсулот шустан хеле душвор аст, агар он вучуд дошта бошад
 - Тарқишҳои табиӣ, думчаҳо, ҷойҳои кафидаи маҳсулот
 - Пӯсти дурушт, пораҳо ва захмҳои маҳсулот
- Олудашавӣ одатан ғайримунтазам сурат мегирад
- Бактерияҳо метавонанд дар пӯст ва ҷойҳои захмхурдаи маҳсулот афзоиш ёбанд, агар шароити мусоид вучуд дошта бошад



Сарчашмаҳои олудашавӣ



Олудашавӣ чӣ гуна паҳн мешавад

Инсонҳо

Коргарон метавонанд патогенҳоро дар маҳсулот паҳн кунанд, зеро онҳо бевосита бо меваҷот ва сабзавот сарукор мегиранд.

- Саломатӣ ва гигиенаи номуносиб
 - Камбуди дониш оиди дуруст шӯстани дастҳо
 - Набуд ё камбуди ҳочатхонаҳо
- Беморӣ ё захмҳо
 - Кор ҳангоми беморӣ
 - Захмҳо, ки боиси ба маҳсулот гузаштани хун мешаванд



Олудашавӣ чӣ гуна паҳн мешавад

Ҳайвонот

Ҳайвоноти хонагӣ ва ваҳшӣ метавонанд патогенҳои инсонро интиқол диҳанд ва ба маҳсулот гузаронанд.

- Ғизодиҳӣ, чародиҳӣ ва ҳаракати чорво тавассути майдонҳо метавонад олудашавиро паҳн кунад
- Ҳайвонот метавонанд сарчашмаҳои обро, ки барои парвариши маҳсулоти кишоварзӣ истифода мешаванд, олуда созанд
- Поруи ҳайвонот метавонад майдонҳо, обҳо ва киштзорҳоро олуда кунад



Олудашавӣ чӣ гуна паҳн мешавад

Об

Об метавонад патогенҳои инсонро интиқол ва паҳн намояд, майдонҳо ва маҳсулотро олуда созад.

- Истифодаи об ҳангоми обёрӣ
 - Обёрӣ, обпошӣ, ҳимоя аз яхбандӣ
- Истифодаи об баъди ҳосилгундорӣ
 - Дуддиҳӣ, сардкунӣ, шустушӯ, тозакунӣ
- Ҳодисаҳои ғайриҷашмдошт
 - Обҳезӣ, партовҳо

Олудашавӣ чӣ гуна паҳн мешавад

Иловаҳои органикӣ дар хок

Поруи коркарднашуда ва дигар иловаҳои органикӣ метавонанд хокро захролуд созанд, агар дуруст истифода карда нашаванд.

- Истифода дар наздикии киштзор
- Истифодаи нодуруст/нопура
- Нигоҳдории нодуруст
- Партовҳо
- Паҳншавӣ тавассути шамол
- Олудашавӣ бар асари равишҳои нодурусти санитарӣ



Олудашавӣ чӣ гуна паҳн мешавад

Сатҳҳо, таҷҳизот, воситаҳо ва биноҳо

Ҳама гуна сатҳҳои чиркин, ки маҳсулот ба он гузошта мешавад, метавонад дорои патогенҳои инсон бошад ва манбаи олудашавӣ гардад.

Идоракунии иншоот низ ба хавфҳо таъсир мегузорад

- Атрофи биноҳо, ки тоза карда намешаванд, метавонанд ҳамчун макони пинҳоншавии зараррасонҳо хизмат кунанд
- Оби кӯлмакҳо ва партовҳо дар сеҳи бастабандӣ низ метавонанд сарчашмаи олудашавӣ гарданд



Тозакунӣ дар муқобили дезинфексия

Фарқият дар чист ва чаро ин муҳим аст?

- **Тозакунӣ:** Тозакунии физикии чиркинӣ (хок) аз рӯи маҳсулот, аз ҷумла бо истифода аз оби тоза ва маводҳои шустушӯӣ
- **Дезинфексия:** Коркарди сатҳи тозакардашудаи маҳсулот бо мақсади кам ё бартараф намудани микроорганизмҳо

Нуктаи муҳим: Шумо наметавонед маҳсулоти чиркинро дезинфексия кунед.

Тозакунӣ ҳамеша аввал сурат мегирад!

Қадамҳо ба сӯи бехатарии озуқаворӣ

1 Арзёбии хавфҳои амнияти ғизо

2 Амалисозии усулҳо

3 Мониторинги усулҳо

4 Истифодаи амалҳои ислоҳӣ

5 Сабти маълумот

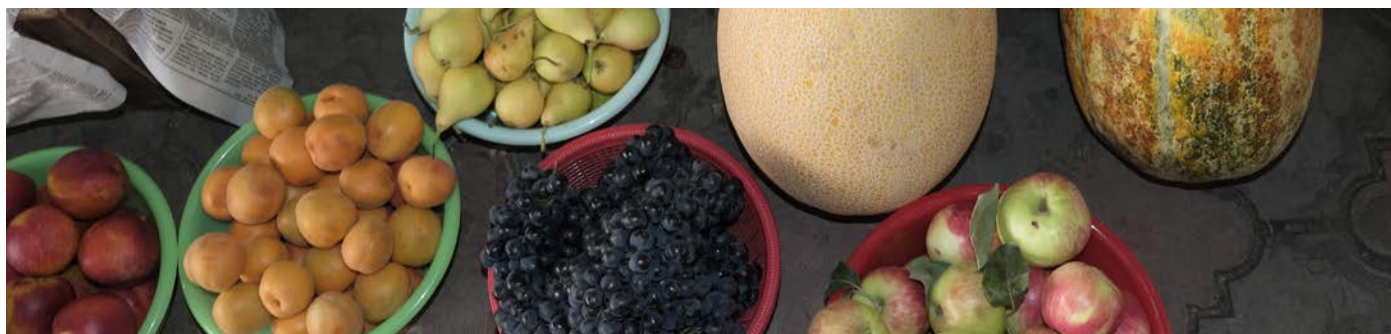

Татбиқи усулҳо барои кам кардани хавфҳо

- Ба пешгирии олудашавӣ тамаркуз кунед
 - Олудашавиро наметавон ба таври эътимоднок бартараф кард
- Пеш аз ҳама ҳавфҳоеро бартараф кунед, ки метавонанд аз ҳама бештар ба бехатарии маҳсулот таъсир расонанд
- Метавонад зарурати тағйир додани амалияҳои ҷорӣ ва омӯзишдиҳии иловагии коргарони хоҷагӣ ба вучуд биёяд
- Агар шубҳа дошта бошед, кӯмак талаб намоед ва барои коргарони худ омӯзиш ташкил кунед

Арзёбии хавфҳо

Хоҷагӣ ва усулҳои кори худро арзёбӣ кунед

- Хоҷагӣ ва усулҳои кори худро арзёбӣ кунед
- Маҳалли ҷойгиршавии хоҷагӣ, киштзорҳо ва заминҳои ҳамсоя, ки метавонанд барои зироатҳои шумо хатар эҷод кунанд
 - Хатари олудашавӣ аз барангезандаҳои фекалии (наҷосати) ҳайвоноти хонагӣ ва ваҳшӣ
 - Истифодаи об ва пору барои парвариши зироатҳо
 - Барномаҳои омӯзишдиҳии коргарон
 - Таҷрибаҳои парвариш, ҷамъоварӣ, бастабандӣ ё нигоҳдории маҳсулот, воситаҳо ва таҷҳизот

Усулҳои муносиби кишоварзӣ (УМК-ҳо)

Дар ин омӯзиш ба УМК-ҳо диққат дода мешавад. Мо имрӯз ин мавзӯро баррасӣ мекунем:

- Омӯзиши коргарон
- Мониторинг ва коркарди об
- Идоракунии пору ва компост
- Мониторинги табиат ва ҳайвонот
- Барномаҳои санитарӣ

Хулоса

- Бехатарии маҳсулот ба хоҷагии шумо таъсир мегузорад
- Микроорганизмҳо мушкили асосӣ барои бехатарии маҳсулот мебошанд
- Ҷаҳдати шумо барои муваффақ шудан муҳим аст
- Бехатарии маҳсулот инҳоро дар бар мегирад:
 - Арзёбии хавфҳо, амалисозии усулҳо, мониторинги усулҳо, истифодаи амалҳои ислоҳӣ ва бақайдгирии маълумотҳо
 - Таъмин намудани захираҳои зарурӣ барои иҷрои ин кор





Модули 2: Саломатӣ ва гигиенаи коргарон

Вазифаҳои омӯзиш

- Муайян намудани роҳҳои эҳтимолии олудашавии марбут ба коргарон
- Шарҳ додани мониторинги вазъи нигоҳубини иншоотҳо дар хоҷагӣ

Коргарон як мушкили бехатарии маҳсулот мебошанд, зеро онҳо...

Патогенҳои инсонро интиқол медиҳанд

- Шигелла, Гепатити А, Норовирус ва ғайра

Метавонанд патогени инсонро паҳн кунанд

- Ҷамъоварӣ ва бастабандии дастӣ
- Роҳҳои фекалӣ-даҳонӣ

Барои кам кардани хавф ба омӯзиш ниёз доранд

- Шӯстани дурусти дастҳо
- Чӣ гуна муқобила намудан бо беморӣ ва захмҳо

Роҳҳои олудашавӣ

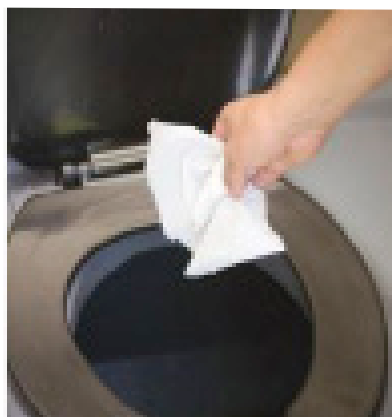

Ҳочатхона



Либосҳо



Дастҳо



Пойафзол



Воситаҳо ва таҷҳизот



Беморӣ ва захм

Аҳамияти омӯзиши коргарон

- Мевачот ва сабзавот тару тоза одатан ба таври иловагӣ коркард намешаванд (масалан, пухтан) ва аз ин рӯ олудашавӣ бо патогенҳо метавонад ҳангоми истеъмоли онҳо боиси беморӣ шавад
- Коргарон бояд ҳар рӯз барои кам кардани хавфҳои усулҳои бехатарии масхулотро истифода баранд

Мушкилоти эҳтимолии омӯзиш

- Вақт барои омӯзиш
- Забон
- Сатҳи сабнокӣ
- Омӯзиш дар байни мавсим
- Фарқиятҳо дар амалияҳо ва интизориҳои гигиенӣ
- Нофаҳмиҳо/тасаввуроти нодуруст

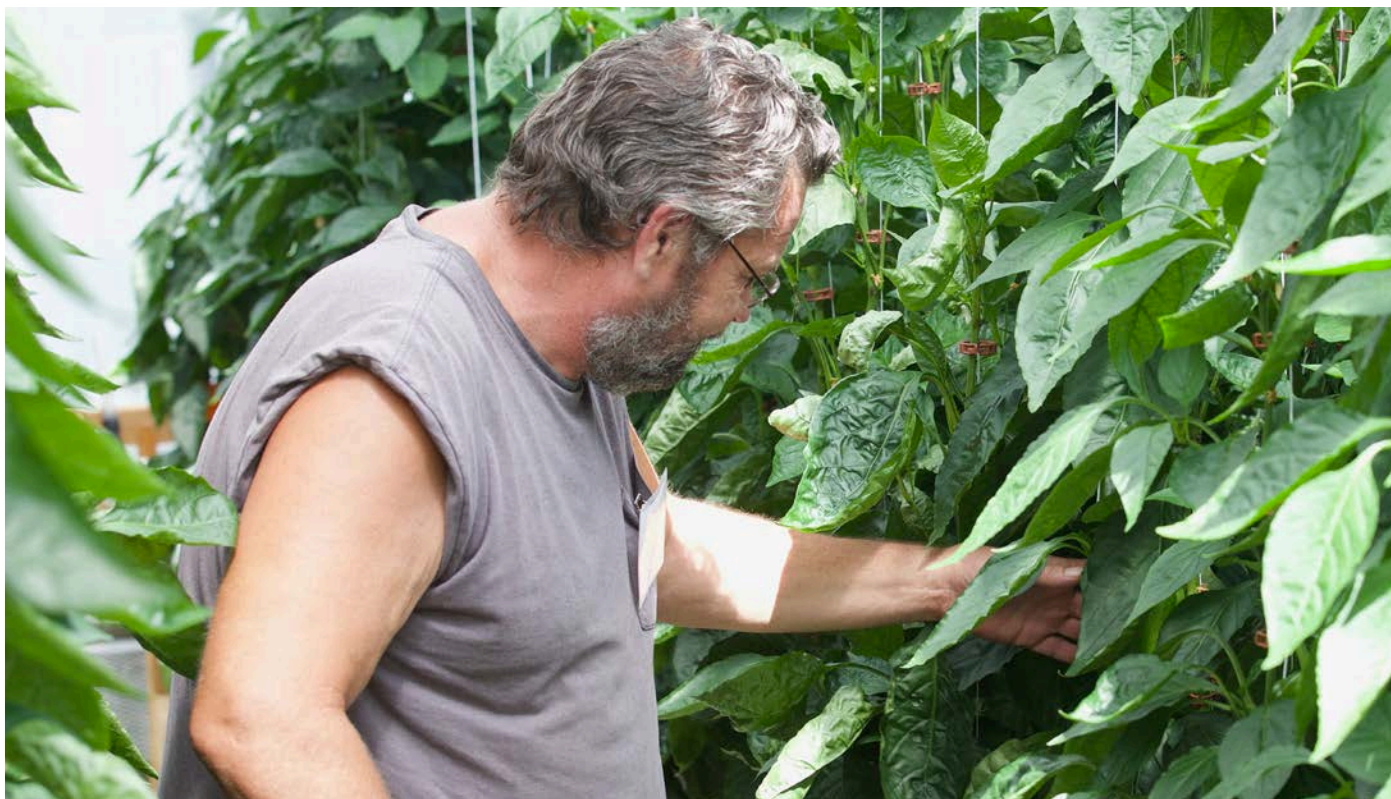

Коммуникатсия

- Коммуникатсияи хуб бехатарии маҳсулотро бо роҳи муайянсозйва коҳишдиҳии хавфҳо таъмин месозад
- Коргарони омӯзишдида медонанд, ки:
 - Чӣ тавр хавфҳои бехатарии маҳсулотро муайян кунанд
 - Хавфҳои муайяншударо кам кунанд
 - Ба кӣ хабар диҳанд, агар онҳо хавфро мушоҳида кунанд ва онро кам ё бартараф карда натавонанд
 - Мушкилоти бехатарии маҳсулот ҷиддӣ қабул карда мешавад

Ҳар кас ба омӯзиш ниёз дорад

- Татбиқи амалияи бехатарии маҳсулот вазифаи умумии ширкат аст
 - Менечерон, коргарон, роҳбарон, ихтиёриён, коромӯзон, аъзои оила
- Ҳар кас бояд роҳҳои муайянсозӣ ва камкунии хавфҳои бехатарии маҳсулотро донанд
 - Амалияҳои, ки барои онҳо масъул мебошанд
 - Чӣ тавр гузориш додан оиди хавфҳои бехатарии маҳсулот, ки мушоҳида кардаанд
- Соҳибон, менечерон ва роҳбарон бояд намунаи ибрат бошанд ва сиёсатҳои ширкатро пайравӣ намоянд



Меҳмонон

Истеҳсолкунандагон бояд:

- Меҳмононро дар бораи сиёсатҳои оиди хавфҳои бехатарии маҳсулот огоҳ намоянд
- Дастрасӣ ба ҳоҷатхона ва ҷойҳои дастшӯиро таъмин созанд

Дигар маълумоти барои меҳмонон муҳим бояд инҳоро дар бар гирад:

- Минтақаҳое, ки боздид аз онҳо иҷозат дода мешавад
- Боздид накардан аз хоҷагӣ ҳангоми беморӣ
- Чӣ тавр шӯстани дастҳо
- Дастурҳамалҳои оиди нигоҳубини ҳайвонот дар хона

Барномаҳои омӯзишӣ

- Принципҳои гигиенаи ғизо ва бехатарии озуқаворӣ
- Эътирофи нишонаҳои бемориҳои ғизоӣ ва аҳамияти гигиенаи шахсӣ барои ҳамаи коргарон ва меҳмонон
- Дигар омӯзишҳои марбут ба кори коргарон

Ихтисоси коргарон

Коргарон ва роҳбарон барои иҷрои ӯҳдадорихоӣ худ бояд хусусиятҳои зеринро дошта бошанд:

- Таҳсилот
- Омӯзиш
- Таҷриба

Омӯзиши коргарон барои муайян ва кам кардани хавфҳои ҳангоми ҷамъоварии ҳосил

- Арзёбии хавфҳои олудашавӣ қабл ва баъд аз ҷамъоварӣ, аз ҷумла фаъолияти зиёди ҳайвонот, мавҷудияти олудагиҳои фекалӣ, зироатҳои зарардида ё нишонаҳои зиёди ҳайвонот
- Маҳсулотеро, ки бо саргини ҳайвонот олуда шудаанд, барои бозор ҳаргиз ҷамъоварӣ накунад
- Маҳсулоти зарардида ҷамъоварӣ накунад
- Барои ҷамъоварӣ ва бастабандӣ фақат аз қуттиҳои тоза истифода баред





Захираҳо барои таъмини усулҳои бехатарии маҳсулот

- Ҳоҷатхонаҳо
- Коғази ташноб
- Собун
- Оби тоза
- Сачоқҳои коғазӣ
- Қуттӣ барои фозилот
- Қуттиҳои ахлот
- Доруқуттӣ
- Қойи истироҳат

Ҳоҷатхонаҳо ва дастшӯякҳо

- Таъмини шумораи кофии ҳоҷатхонаҳо ва дастшӯякҳо барои коргарон ва меҳмонон - Раёсати бехатарӣ ва гигиенаи кор (OSHA) як ҳоҷатхона барои ҳар 20 коргарро дар ҳудуди ним километри маҳалли кор талаб мекунад
- Ҳоҷатхонаҳо ва дастшӯякҳо бояд мунтазам нигоҳубин карда шаванд
- Ҳоҷатхонаҳо ва дастшӯякҳо бояд доимо об дошта бошанд
- Онҳо бояд ҳар рӯз назорат карда шаванд

Оби нушоқӣ ва қойи истироҳат

- Коргарон бояд доимо бо оби нушоқӣ таъмин карда шаванд
- Барои истироҳати коргарон ҳатман бинои ҷудогона лозим нест, вале он бояд қойи ҷудогона бошад
- Коргарони солим кори худро беҳтар иҷро мекунанд ва усулҳои бехатарии маҳсулотро риоя менамоянд!

Коргарон бояд

- Тозагии шахсири риоя кунанд
- Бо ҳайвонот даст нарасонанд (ба ғайр аз ҳайвоноти корӣ)
- Дастпӯшакҳоро тоза нигоҳдоранд, агар онҳо истифода шаванд
- Қавоҳироти дастони худро, ки тоза карда намешаванд, бигиранд ё рӯпуш кунанд
- Дар бинои пӯшида ғизо нахуранд, сақич нахоянд ва сигор накашанд
- Агар бемор шаванд, ба роҳбари худ хабар диҳанд
- Дастони худро шӯянд



Дастҳо кай бояд шўста шаванд?

- Баъди ҳоҷатхона
- Пеш аз оғоз ё бозгашт ба кор
- Қабл ва баъд аз хўрок ва сигоркашӣ
- Пеш аз пўшидани дастпўшакҳо
- Баъди даст расондан ба ҳайвонот
- Ҳар вақте, ки дастҳо метавонанд олуда шаванд



Дастшўии дуруст

- 1 Дастони худро бо об тар кунед
- 2 Собун занед ва хаф кунед. Пеш ва ақби дастонатон ва инчунин байни ангуштонро шўед. Дастони худро ҲАДДИ АҚАЛ 20 сония шакед
- 3 Дасти наронро бо оби тоза обгардон кунед
- 4 Бо сачоқи коғазӣ хушк кунед (чумаки обро бо сачоқи истифодашуда маҳкам кунед)
- 5 Сачоқи истифодашударо ба қуттии ахлотҳо партоед

Воситаҳои зидди бактериявии дезинфексиякунанда НАМЕТАВОНАНД ҷойгузини дастшўӣ шаванд

Истифодаи дурусти ҳоҷатхона

- Ҳамаи саҳроравиҳо бояд дар ҳоҷатхона анҷом дода шаванд, саҳроравӣ ҲЕЧ ГОҲ набояд дар киштзор ва наздикии он анҷом дода шавад
- Коғазии ташноб бояд ба даруни нишастгоҳ партофта шавад, на ба куттӣ ё рӯи фарш
- Дастонатонро ҳамеша пас аз ҳоҷатхона шӯед



Либоси коргарон

- Коргарон ҳар рӯз бояд либоси тоза пӯшанд
- Тозагии пойафзол муҳим аст
 - Пойафзоли махсус барои пешгирии олудашавии мутақобил кӯмак мекунад
- Агар дастпӯшакҳо олуда шаванд ё бидаранд, бояд иваз карда шаванд
 - Агар дастпӯшакҳо якдафъаина набошанд, бояд тез-тез ва ё аз рӯи зарурат шӯста шаванд
- Пешдоманҳо, дастпӯшакҳо ва дигар лавозимот бояд пеш аз рафтани ба ҳоҷатхона кашида шаванд ва бояд дар вақти истифода нашудан дар ҷои махсус ва тоза нигоҳ дошта шаванд



Бемории коргарон

- Коргароне, ки беморанд ё нишонаҳои беморӣ доранд, метавонанд маҳсулотро олуда созанд
- Коргарони бемор набояд бо маҳсулот сарукор дошта бошанд
- Нишонаҳои беморӣ инҳо мебошанд:
 - Дилбеҳузурӣ
 - Қайкунӣ
 - Дарунравӣ
 - Таб
 - Зардча

Захмиҳои коргарон

Захмиҳои коргарон метавонанд барои бехатарии озуқаворӣ хатар эҷод кунанд

- Ҳамаи заҳмиҳо бояд тоза ва баста шаванд
 - Агар заҳм дар даст бошад, бояд дастпӯшак пӯшида шавад
- Аз ҳар гуна маҳсулоти олудашуда даст кашед
- Ҳамаи лавозимотеро, ки моеъи бадан ба онҳо расидааст, тоза кунед ва дезинфексия намоед
- Дар бораи заҳмиҳо ба роҳбар хабар диҳед

Хулоса

- Саломатӣ ва гигиенаи коргарон барои бехатарии озуқаворӣ муҳим мебошад, зеро коргарон метавонанд барои бехатарии ғизо хатар эҷод кунанд
- Ҳар касе, ки бо маҳсулоти ғизоӣ сарукор мегирад, бояд дар бораи тозагии омӯзиш дода шавад
- Меҳмонон низ бояд дар ин бора огоҳ карда шаванд



Модули 3: Иловаҳои органикии хок

Вазифаҳои омӯзиш

- Муайян намудани роҳҳои эҳтимолии олудашавии марбут ба иловаҳои органикии хок
- Шарҳ додани усулҳои корбурди иловаҳои органикии хок, ки метавонанд хавфҳоро кам кунанд

Иловаҳои органикии хок чист?

- Иловаҳои органикии хок ин ҳама гуна моддаҳои кимиёвӣ, биологӣ ё физикие мебошанд, ки бо мақсади беҳтар ва дастгирӣ намудани рушд ва инкишофи растаниҳо махсус ба хок илова карда мешаванд
- Иловаҳои органикии хок метавонанд барои беҳатарии маҳсулот хатар эҷод кунанд
- Арзёбии хатарҳо ва амалигардонии усулҳои муносиби кишоварзӣ (УМК) метавонад хатарҳоро кам кунад

Иловаҳои органикии хок ва хавфҳои бехатарии маҳсулот

- Иловаҳои биологичии хок, хусусанонхое, ки поруи коркардношуда доранд, хавфи паҳнсозии микробҳоро эҷод менамоянд
- Иловаҳои синтетикӣ (кимийёӣ) хок низ метавонанд ба бехатарии маҳсулот таъсир гузоранд, агар хуб омода карда нашуда бошанд ва дуруст ба кор бурда нашаванд

Иловаҳои кимийёии хок

Хавфи ками патогенҳои инсон

- Наметавонад 100% бехатар маҳсуб шавад
- Поруйи синтетикӣ, минералҳо

Метавонанд барои инсон хавфи кимийёӣ дошта бошанд

- Мутмаин шавед, ки коргарон барои истифодаи дурусти онҳо омӯзиш дида бошанд ва лавозимоти шахсии ҳимоявӣ дошта бошанд
- Ҳамаи дастурамалҳои истифодабариро риоя кунед
- Нишонагузорӣ ва нигоҳдории дуруст

Ахлоқи инсон ва моддаҳои саҳти биологӣ

- Ахлоқҳои коркардношудаи инсон метавонанд патогенҳо, металҳои вазнин ё дигар олудагиҳо дошта бошанд
- Ҳангоми парвариши меваҷот ва сабзавоти тару тоза аз онҳо бояд дурӣ ҷуст

Пасмондаҳои алафҳои киштзор

- Хавфҳои онҳо набояд нодида гирифта шавад, зеро онҳо метавонанд дорои чунин хатарҳо бошанд:
 - Хатарҳои кимийёӣ
 - Хатарҳои физикӣ
 - Хатарҳои биологӣ
- Намунаҳо аз инҳо иборатанд:
 - Пасмондаҳо ҳангоми оmodасозии маҳсулот
 - Сабзавот бо муҳлати гузашта
 - Маҳсулоти аз бастаҳо дурандохташуда

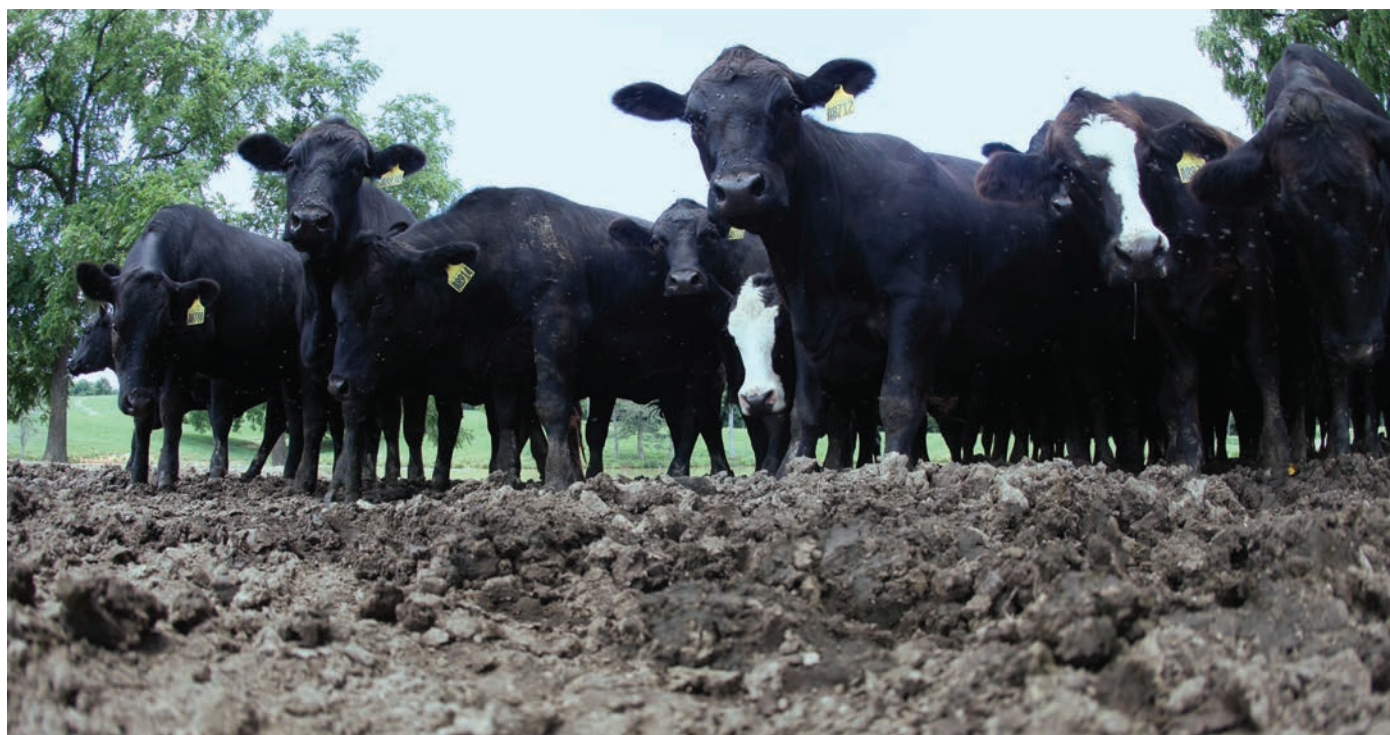



Иловаҳои ғайрипоругии хок, ки аз ҳайвонот ҳосил мешаванд

- Бояд бо мақсади бартараф кардани патогенҳо коркард карда шаванд ва ё ҳамчун иловаҳои коркардношудаи биологии аз ҳайвонот ҳосилшуда маҳсуб гарданд

- Хокаи устуғон
- Хокаи хун
- Хокаи парҳо
- Эмулсияи моҳӣ

Аҳамияти пору

- Ковокӣ, ҳосилнокӣ ва ҷабиши обро дар замини кишт беҳтар мекунад
- Идоракунии муносиби ахлоти ҳайвонот аз ҷониби онҳое, ки чорводорӣ мекунанд ё бо чорводорон ҳамкорӣ мекунанд
- Дастрасӣ ва арзонӣ

Патогенҳо дар поруи ҳайвонот

- Ҳамаи поруҳо метавнонанд патогени инсон дошта бошанд
- Баъзе ҳайвонот дорои патогенҳои муайян мебошанд
- Бисёр омилҳо боиси пайдо шудани патогенҳо дар поруи ҳайвонот мешаванд
 - Синнусол
 - Амалияи парвариш
 - Ғизо
 - Мавсим
 - Шароити муҳити зист

Камкунии хавфҳои иловаҳои органикии хок

- Селексия
- Коркард
- Мӯҳлати истифода
- Усулҳои истифодабарӣ
- Корбурд ва нигоҳдорӣ
- Бақайдгирии маълумот

Иловаҳои коркардшудаи хок

- Коркард раванди назоратшаванда, аз ҷумла компосткуниро талаб мекунад, ки он моддаҳои органикиро мепӯсонад ва патогенҳоро кам мекунад
- Ҳарорат усули асосӣ барои камкунии патогенҳо ҳангоми компосткунии термофилӣ мебошад; аммо омилҳои кимиёвӣ ва биологӣ низ таъсир мерасонанд

Усулҳои компосткунӣ

Бояд раванди тасдиқшудаи илмӣ истифода шавад:

1. Компосткунии газдори беҳаракат: аэробӣ, ҳадди ақал 55°C барои 3 шабонарӯз, бо хушккунӣ ва коркарди дурусти баъдӣ барои таъмин намудани ҳарорати баланд дар тамоми қисматҳои компост
2. Компосткунӣ бо роҳи чаппакунӣ: аэробӣ, ҳадди ақал 55°C барои 15 шабонарӯз, ҳадди ақал 5 маротиба чаппакунӣ пору ва сипас хушккунӣ

Компосткунӣ дар дохили хочагӣ

Омилҳои асосӣ қадамҳои зеринро вобаста ба раванди компосткунӣ дар бар мегиранд:

- Вақт
- Ҳарорат
- Чаппакунӣ
- Дигар қадамҳои коркард



Камкунии хавфҳои ҳангоми истифодабарӣ

Қадамҳое, ки барои кам кардани хавфҳои заруранд:

- Истифодаи иловаҳои дорои пори дар зироатҳое, ки барои истеъмоли дар шакли тару тоза пешбинӣ нашудаанд
- Бештар кардани вақти байни порузанӣ ва ҷамъоварӣ
- Нарасидан ба қисматҳои хурданбоби зироат ҳангоми порузанӣ.

Тавсияҳои оиди корбурд

- Истифодаи таҷҳизот ва воситаҳои махсус барои корбурди иловаҳои органикии хок
- Таҳияи равандҳои амалиётии стандартӣ барои тозакунии ва санитарияи таҷҳизот ва воситаҳое, ки бо иловаҳои органикии хок ва маҳсулоти тару тоза сарукардоранд
- Ҳаракати мустақим (пиёда, таҷҳизот) дар атрофи ҷойҳои нигоҳдорӣ ва коркарди иловаҳои органикии хок барои кам кардани хавфҳои олудашавии мутақобил

Омузиши коргарон

Коргароне, ки бо иловаҳои коркардшуда ва коркардношудаи хок сарукардоранд, бояд:

- Боварӣ ҳосил кунанд, ки либосҳо, пойафзол ва дастпӯшакҳо қабл аз кор бо иловаҳои тоза бошанд
- Баъди кор дастҳояшонро шӯянд



Хулоса

- Иловаҳои органикии хок, бахусус онҳое, ки пори доранд, метавонанд хавфҳои барои бехатарии маҳсулот эҷод намоянд
- Барои кам кардани хавфҳои марбут ба иловаҳои органикии хок:
 1. Пори коркардношударо дар киштзор истифода накунед
 2. Поруро бо истифода аз усулҳои тасдиқшудаи илмӣ ва назоратшаванда коркард кунед
 3. Вақти байни порузанӣ ва ҷамъоварии ҳосилро бештар кунед
- Чораҳои санитариро барои воситаҳо ва таҷҳизот андешед



Модули 4: Ҳайвоноти ваҳшӣ ва хонагӣ

Вазифаҳои омӯзиш

- Муайян кардани роҳҳои эҳтимолии олудашавӣ тавассути ҳайвоноти ваҳшӣ, ҳайвоноти хонагӣ ва истифодаи замин
- Шарҳ додани усулҳои камкунии хавфҳои марбут ба ҳайвоноти ваҳшӣ, ҳайвоноти хонагӣ ва истифодаи замин
- Шарҳ додани аҳамияти гузаронидани арзёбии киштзор пеш аз кишт ва қабл аз ҷамъовариҳои ҳосил

Ҳайвонот барои бехатарии маҳсулот мушкил эҷод мекунанд, зеро онҳо:

Метавонанд патогенҳои инсонро интиқол диҳанд

- масалан, *микроби чӯбчашакли рӯдаҳо O157:H7, салмонелла ва листерияи моноситогенӣ*

Метавонанд патогенҳои инсонро паҳн созанд

- Бо гузоштани саргин дар киштзорҳо
- Бо паҳнсозии олудагӣ аз саргин ҷангоми ҳаракат

Назорати онҳо хеле душвор аст

- Ҳаракати паррандагон ва ҳайвоноти хурд номамоён аст
- Пеши роҳи онҳоро бо девор гирифта намешавад
- Онҳоро қомилан бартараф карда намешавад

Идоракунии беҳатари маҳсулот дар киштзор метавонад масъалаи мушкил бошад!

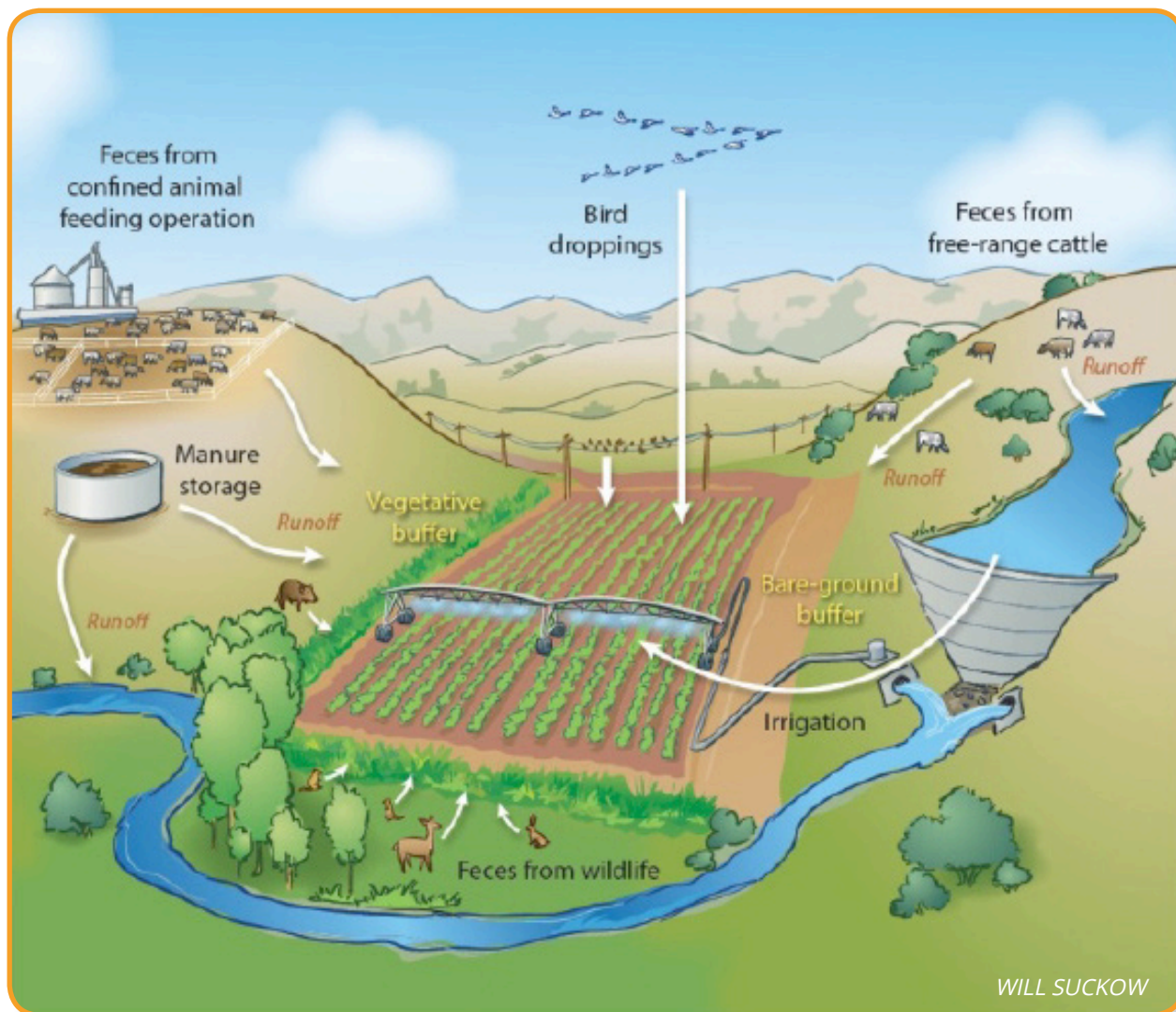

Ҳайвонот ва паррандагони ваҳшӣ дар киштзор

- Метавонанд як қисми табиӣ ва арзишманди табиат ва муҳити хоҷагӣ бошанд
- Метавонанд муқимӣ ё мавсимӣ бошанд (масалан, паррандагони муҳочир)
- Наздикии паррандагон ва ҳайвоноти ваҳшӣ бо маҳалли фаъолияти инсон метавонад хавфоро ба бор орад
 - Масалан, ғизохӯрии паррандагон аз партовҳо ва маҳалҳои ғизодиҳии чорво

Арзёбии хавфҳо: Ҳайвоноти ваҳшӣ

- Оё шумо саргинҳои паррандагон ва ҳайвоноти ваҳширо дар киштзори худ мебинед?
 - Тез-тез мушоҳида мекунед? Дар бисёр ҷойҳо мебинед? Оё саргин ба маҳсулот мерасад?
- Оё хоҷагии шумо дар гузаргоҳи шумораи зиёди паррандагон ва ҳайвоноти ваҳшӣ ҷойгир аст (масалан, селай паррандагони муҳочир, галаи гавазнҳо)?

Мониторинги ҳаракати ҳайвоноти ваҳшӣ

Ҳангоми мавсими парвариш:

- Мавҷудияти саргин ва нишонаҳои вуруди ҳайвоноти ваҳширо монитор кунед
- Хавфи олудагии саргин барои маҳсулотро арзёбӣ кунед (масалан, ниҳол ва решаҳо)
- Мушоҳидаҳои қаблии ҳайвоноти ваҳшӣ қабл аз мавсими чамъоварию баррасӣ намоед

Даррав қабл аз чамъоварию ҳосил

- Олудагии саргин ва нишонаҳои вуруди ҳайвонотро монитор кунед (масалан, хелидан, хоидан, нишонаҳо)
- Хавфро арзёбӣ кунед ва тасмим бигиред, ки оё чамъоварию бехатари ҳосил ё қисме аз он мумкин аст ё не?

Пешгирии ҳайвоноти ваҳшӣ

Ҳӯсаҳо



Деворҳо ва панҷараҳо



Пешгирии ҳайвоноти ваҳшӣ



Нигоҳдорандаҳои визуалӣ

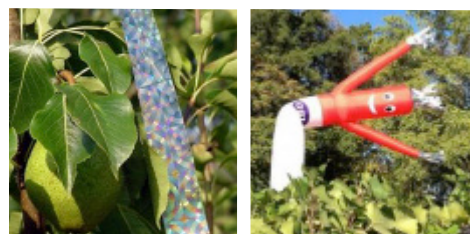

Нигоҳдорандаҳои садоӣ



Моддаҳои дурқунанда



Кӯчонидан

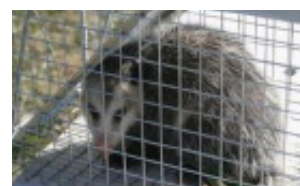

Ҳайвоноти хонагӣ дар киштзор

- Ҳайвоноти хонагӣ метавонанд патогенҳои инсон дошта бошанд
- Ҳайвоноти хонагиро баъзан дар киштзор истифода мебаранд
 - Барои шудгор
 - Барои рондани ҳайвоноти ваҳшӣ (масалан, сағҳо)
 - Барои чаридани алафҳо
- Хавфхоро арзёбӣ кунед, агар ҳайвоноти хонагӣ дар киштзори шумо истифода карда шаванд

Ҳайвоноти корӣ

- Роҳи беҳтарини кам кардани хавфҳо ин ба киштзор роҳ надодани ҳайвоноти корӣ ҳангоми дар замин мавҷуд будани қисматҳои хурданбоби зироат мебошад
- Агар истифодаи ҳайвоноти корӣ ҳангоми чамъовариҳои ҳосил зарур бошад:
 - Роҳро истифода кунед, ки имкони расидани ҳайвонот ба маҳсулот кам карда шавад
 - Ҳангоми саргин кардани ҳайвонот дар паҳлу ё дар рӯи маҳсулот аз усулҳои стандартии тозакунии онҳо истифода баред
- Ҷар касе, ки бо ҳайвонот кор мекунад, бояд хавфхоро дарк намояд ва барои кам кардани онҳо омӯзиш дода шавад



Ҳайвоноти хонагӣ

- Ҳайвоноти хонагӣ, аз қабилҳои сағ ва гурба, бояд ба киштзор роҳ дода нашаванд
- Ба меҳмонон бояд фаҳмонда шавад, ки ҳайвоноти хонагии худро бо худ ба киштзор наоранд



Арзёбии қабл аз ҳосилгундорӣ

Раванди арзёбии киштзор пеш аз ҳосилгундорӣ кӯмак мекунад, то муайян карда шавад, ки:

- Оё олудагиҳо аз саргин ва нишонаҳои хавф ҷой дорад ё не (масалан, изҳо, хелидагиҳо, хоидагиҳо)
- Маҳсулот олуда шудааст ва набояд чамъоварӣ карда шавад
- Чораҳои ислоҳӣ, аз қабилҳои минтақаҳои буферӣ, заруранд
- Ба ҳосилгундорӣ метавона идома дод

Омӯзиши коргарон: Ташкили хатти пеши ҷимоявӣ

Коргарон бояд омӯзиш дода шаванд, то ки:

- Маҳсулоти олудашударо муайян намоянд ва чамъоварӣ накунанд
- Камбудии қуттиҳо ва таҷҳизотро тафтиш ва ислоҳ намоянд ва ё ба роҳбар хабар диҳанд, то ки онҳо манбаи олудашавии маҳсулот нагарданд

Коргарон бояд:

- Барои чамъоварӣ накардани маҳсулоти олудашуда чораандешӣ кунанд
- Дастҳои худро баъди тоза кардани саргини ҳайвонот ва ҳар вақти олуда шудани онҳо шӯянд

Коргарон бояд:

- Дар бораи мушкилоти марбут ба бехатарии маҳсулот ба роҳбар гузориш диҳанд

Хулоса

- Саргин ва пешоби ҳайвоноти хонагӣ ва ваҳшӣ метавонанд киштзорҳо ва манбаҳои обро олуда кунанд
- Арзёбии пеш аз кишт ва баъд аз ҳосилгундорӣ зарур аст
- Барои кам кардани хавфҳои марбут ба ҳайвонот бояд тадбирҳои андешида шаванд



Модули 5: Об барои обёрӣ

Ду фасл оиди оби обёрӣ

Фасли I: Об ҳангоми парвариш

- Обе, ки барои парвариши зироат истифода мешавад
- Обёрӣ, фертигатсия, обпошии баргҳо, ҳимоя аз яхбандӣ

Фасли II: Об баъди ҳосилғундорӣ

- Обе, ки ҳангоми ва ё баъд аз ҳосилғундорӣ истифода мешавад

Сифати оби обёрӣ

- **Оби обёрӣ** бояд бехатар ва дорои сифати муносиби санитарӣ бошад

Вазифаҳои омӯзиш

- Муайян намудани хавфҳои, ки ба бехатарии манбаҳои об таъсир мерасонанд
- Шарҳ додани усулҳо ва вақти истифодаи об, ки чунин хавфҳо кам мекунанд
- Шарҳ додани аҳамияти санҷиши об
- Шарҳ додани тадбирҳои, ки бояд андешида шаванд, агар хавфҳои марбут ба оби кишоварзӣ мушоҳида карда шуда бошанд



Мушкилоти оби обёрӣ

- Омилҳои зиёд ба сифати об таъсир мерасонанд
- Манбаҳои ва усулҳои зиёди истифодабарии об дар киштзор
- Патогенҳои инсон метавонанд ба об гузаранд ва ҳангоми обёрӣ киштзорро олуда созанд

Ин ҳама ба бехатарии маҳсулот таъсир мегузорад!

Истифодаи оби обёрӣ инҳоро дар бар мегирад:

- Обёрӣ
- Фертигатсия
- Обпошии зироат
- Сардкунӣ
- Ҳимоя аз яхбандӣ
- Тозакунии гардҳо
- Дигар усулҳои истифодабарии об

Арзёбии хавфҳои марбут ба оби обёрӣ

Се нуктаи асосии хавф барои бехатарии маҳсулот, ки ба об барои кишоварзӣ марбутанд, инҳо мебошанд:

1. Манбаъ ва сифати оби кишоварзӣ
 - Обтаъминкунии мутамарказ, оби хоҳ, оби рӯизаминӣ
2. Усулҳои истифодабарӣ
 - Обе, ки ҳосили ҷамъоваришавандаро тар намекунад
 - Обе, ки ҳосили ҷамъоваришавандаро тар мекунад
3. Вақти истифодабарӣ
 - Ҳангоми кишт ё наздикиҳои ҳосилғундорӣ



Эҳтимолияти олудашавӣ



Обтаъминкунии
мутамакказ



Тозакардшуда

Оби чоҳ



Оби
рӯизаминӣ

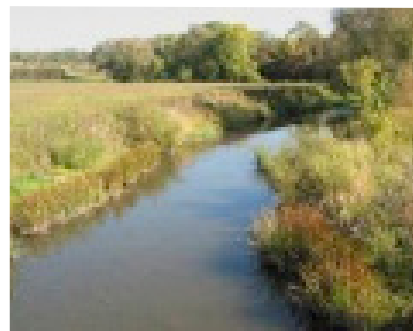

Барои муҳити атроф кушода

Пешгирии олудашавии манбаъҳои оби чоҳ

- Тафтиш кунед, то ки он дарҳолати хуб қарор дошта бошад
- Тафтиш кунед, то ки сарпӯши чоҳдурӯст маҳкам карда шуда бошад
- Боварӣ ҳосил кунед, ки хоктавассути сарпӯши чоҳ ба дарун намерезад ва обро ифлос намекунад
- Аз бозпас рехтани об ба даруни чоҳ ҷилавгирӣ кунед





Манбаъҳои эҳтимолии олудашавии оби рӯизаминӣ



Усулҳои обёрӣ

Пошидан (обпошакҳо)

- Хавфи баландтар: Усули пошидани мустақими об ба рӯи ҳосили зироат

Обмонӣ (рӯизаминӣ, чӯяк)

- Об мустақим ба ҳосили зироат намерасад
- Хавфи расидани хоки олуда ба ҳосили зироат ҳангоми ҳосилгундорӣ ва инчунин расидани қатраҳоро ба назар гиред

Қатрагӣ (фавра, рӯизаминӣ, микро, зери айвон)

- Хавфи паст: Об мустақим ба ҳосили зироат намерасад (ба чуз аз решаҳо), аз бемориҳои баргҳо пешгирӣ мешавад, об беҳтар истифода мешавад

Расидани камтари об ба ҳосил = Хавфи пасттар

Саволи асосӣ барои арзёбии хавф ин аст, ки:

“Оё об бо усули мустақим истифода мешавад ё не?”

- Агар ҷавоб “не” бошад, пас сатҳи хавф хеле паст аст
- Агар ҷавоб “бале” бошад, навъи маҳсулот, сифати об ва вақти обёрӣ бояд барои муайян кардани хавфҳо арзёбӣ карда шавад

Патогенҳо дар маҳсулот бо мурури вақт метавонанд нобуд шаванд

- Шароити муҳит метавонад боиси нобудшавии патогенҳо шавад, аз ҷумла
 - Хушкшавӣ
 - Нури офтоб (нурҳои ултрабунафш)
 - Ҳарорат ва намӣ
 - Рақобат барои зиндамонӣ
- Баъзе шароитҳо баръакс боиси афзоиши патогенҳо мегардад, аз ин рӯ бояд аз олудашавӣ ҷилавгирӣ кард

Тафтиши манбаъҳои оби обёрӣ ва системаҳои обтаъминкунӣ

- Об метавонад дар манбаи худ олуда шавад, ё метавонад дар дохили системаи қубурҳои обтаъминкунӣ ифлос шавад
- Манбаъҳои оби обёрӣ бояд аз ахлот, ҳузури ҳайвонти хонагӣ ва дигар хавфҳо тоза нигоҳ дошта шавад

Тозакунии оби обёрӣ

- Барои тоза кардани оби обёрӣ метавон аз моддаҳои безараркунанда истифода кард
- Метавон бо моддаҳои ғайрикимиёвӣ обро тоза кард, агар онҳо хавфҳои микробҳоро ба таври дуруст кам карда тавонанд
 - Воҳидҳои филтр, воҳидҳои нури ултрабунафш, воҳидҳои озонатор
- Бояд аз усули тозакунии об, ки ба муҳити зист ва сифати хок таъсири манфӣ мерасонад, ҷилавгирӣ карда шавад

Амалҳои ислоҳӣ заруранд? Нарасидани мустақими об ба ҳосили зироат

Иштибоҳҳои инсон

- Пошидани оби тозакарданашуда ба рӯи ҳосили зироат
- Фаромӯш кардани маҳкамкунии қубури обёрӣ боиси зери об мондани киштзор мешавад

Ҳодисаҳои обхезӣ

- Агар ҳосили зироат зери оби ифлоси дар натиҷаи обхезиҳо ҷамъшуда монад, он ҷамъовариҳои он барои истеъмол дуруст нест

Арзёбии хавфҳо: Намунаи 1

Манбаи оби шумо кадом аст?

Рӯизаминӣ

Шумо обро чӣ тавр истифода мебаред

Обмонӣ
Усули
истифодаи
мустақими об

Шумо обро кай истифода мебаред

Наздикҳои
ҳосилгундорӣ

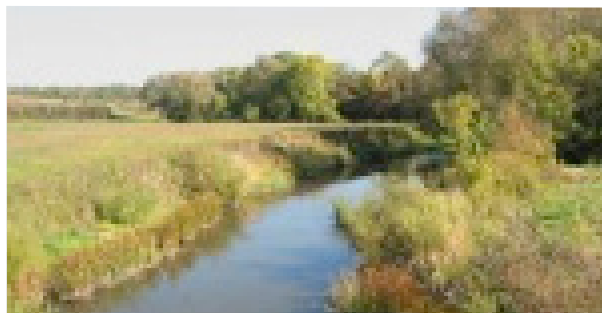

Арзёбии хавфҳо: Намунаи 2

Манбаи оби шумо кадом аст?

Рӯизаминӣ

Шумо обро чӣ тавр истифода мебаред

Қатрагӣ
Усули истифодаи
ғақримустиками об
барои ин зироат

Шумо обро кай истифода мебаред

Наздиқиҳои
ҳосилгундорӣ
То ва ҳангоми
ҳосилгундорӣ

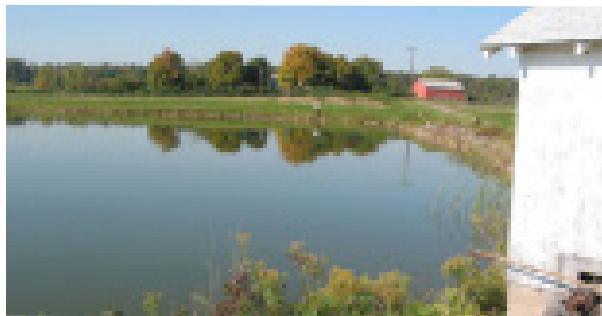

Об баъди ҳосилгундорӣ

- Наметавонад ҳамаи хавфҳои бехатарии маҳсулотро бартараф кунад
- Оби истифодашаванда баъд аз ҳосилгундорӣ метавона олудагигоро паҳн созад

Усулҳои истифода об баъд аз ҳосилгундорӣ

- Обгардонкунӣ/шустан
- Чархиш додани маҳсулот (яъне дар зарфҳои об/новаҳо)
- Сардкунӣ
- Яхкунонӣ
- Фунгисидкунӣ ва сафедкунӣ
- Шӯстани дастҳо
- Тозакунӣ ва дезинфексия

Олудашавии мутақобила

- Патогенҳо метавонанд тавассути дигар маҳсулот, маҳсулоти ғайриғизоӣ, қуттиҳо, об, рӯи фарш ва дигар манбаъҳо гузаранд
- Ҳар чизе, ки маҳсулот ба он бармехӯрад, метавонад боиси олудагии мутақобила шавад, аз ҷумла:
 - Дастҳои коргарон
 - Либосҳои коргарон
 - Қуттиҳои маҳсулот
 - Мизҳои бастабандӣ, тасмаҳо
 - Об
 - Воситаҳо





Сифати об барои истифода ҳангоми ҳосилгундорӣ ва баъди он

- Ҳангоми корҳои зерин дар об набояд бактерия вучуд дошта бошад
 - Шустани рӯи миз ва дигар ҷойҳое, ки маҳсулот тоза карда мешавад
 - Яхкунони об
 - Шӯстани дастҳо
- Оби тозакарданашидаи рӯизаминӣ наметавонад барои ин мақсадҳо истифода бурда шавад

Тозакунии дона ба донаи маҳсулот бо об

- Маводҳои зиддибактериявӣ, аз ҷумла моддаҳои дезинфексиякунанда, метавонанд ҳамчун усулҳои муносиб дар кишоварзӣ маҳсуб шаванд
 - Метавонанд хавфи пайдоиши микроорганизмҳо (бионаворҳо) дар таҷҳизот ва ҷойҳои тозакунии маҳсулотро кам кунанд

Оби таҷдидшаванда ва даврӣ

- Бояд доимо оби бехатар ва босифат истифода бурда шавад
- Тозакунӣ талаб карда намешавад, вале метавонад барои таъмини сифатнокии об ва камкунии олудагиҳои мутақобила истифода бурда шавад
- Ҳар гуна маводи зиддимиробии дар об омехташуда бояд тамғаи истифодабарӣ барои мевачот ва сабзавотро дошта бошад
- Бояд қадвали ивазкунии об ё дигар раванд барои пешгирии ҷамъшавии моддаҳои органикӣ дар об омода карда шавад



Нишондиҳандаҳои асосии сифатнокии об

- Сифатнокӣ дар оғози истифодабарӣ
 - Набуди микроби чӯбчашакли рӯдаҳо
- Нишондиҳандаи рН
 - Метавонад ба муассирии тозакунии зиддибактериявӣ таъсир гузорад
- Ҳарорат
 - Бояд назорат бурда шавад, то ки эҳтимоли воридшавӣ кам карда шавад
- Тирагӣ
 - Метавонад барои ҷадвали ивазкунии об истифода бурда шавад

Мониторинги рН

- рН дар об метавонад ба муассирии маводҳои тозакунида, бахусус хлор таъсир гузорад
- Роҳҳои зиёди мониторинг рН вучуд доранд
 - масалан, наворҳо барои санҷиши рН, дастгоҳҳои дасти рН ва воситаҳои титркунӣ (титрование)
- Иловакунии хлор ва дигар маводҳои метавонад рН-ро дар об таъйир диҳад
 - Шумо бояд раванди тозакуниро назорат кунед
 - Шумо бояд сатҳи муносиби рН дар обро барои истифодаи муассири маводҳои дезинфексиякунанда танзим кунед

Тирагӣ

- Тирагӣ метавонад ҳамчун нишондиҳанда барои иваз кардани об истифода шавад
 - Обро назорат кунед ва дар лаҳзаи онро иваз намоед
- Усулҳои мониторинги тирагӣ
 - Дастгоҳи санҷиши тирагӣ, усули дискии Сечӣ
- Оби тира метавонад муассирии тозакуниро кам кунад
 - Барои самаранокӣ бояд маводҳои бештари дезинфексиякунанда илова карда шаванд
 - Тирагӣ метавонад ба дурустии нишондиҳандаҳои маводҳои шӯянда ва рН таъсир гузорад

Кай об бояд иваз карда шавад?

- Оби баъд аз ҳосилгундорӣ истифодашаванда бояд танзим карда шавад ва дар вақти зарурат иваз карда шавад
- Ҷадвали ивазкунии об бояд инҳоро дар бар гирад:
 - Ҷамъшавии ашёҳои органикӣ (намак, барғҳо, маҳсулоти пӯсида ва захмхӯрда)
 - Тирагии об
 - Ҳаҷми маҳсулот
 - Навъи маҳсулот
 - Шароити амалиётҳо
 - Навъи моддаҳои зиддибактериявӣ
 - Навъи таҷҳизот





Безаргардони об истифодашуда

- Оби барои шустан ва яхкунии маҳсулот истифодашуда бояд ба таври дуруст безаргардонида шавад, то ки манбаи олудашавии маҳсулот нагардад
- Дар зери дастшӯякҳо бояд тағора гузошта шавад, агар онҳо ба кубурҳо пайваस्त нашуда бошанд

Интихоби маводҳои зиддибактериявӣ, аз ҷумла моддаҳои дезинфексиякунанда

- Одатан аз маводҳои хлор истифода бурда мешавад
 - Арзон ва дастрас
 - Муассир ва реактивӣ
- Маводҳои кимиёвии ғайрихлорӣ
 - Озон, кислотаи пероксиасетикӣ, пероксиди водород ва ғайра.
- Бояд тамға оиди истифодабарӣ дошта бошанд

Дастурамалро риоя кунед

- Дастурамали маводҳоро доимо хонед ва риоя кунед
- Маводҳо бояд фақат аз рӯи дастурамал истифода шаванд
 - Расидани мустақим ба маҳсулот ё маҳалли коркарди маҳсулот
- Бояд миқдори дурусти маводҳои зиддибактериявӣ истифода шавад (бо ppm ё дигар усул)
- Дарки омилҳои ба самаранокӣ таъсиргуздор
 - Ҳарорат, pH, нури офтоб ва таъсири боқимондаҳои органикӣ

Хулоса

- Идоракунии истифодаи об баъд аз ҳосилгундорӣ метавонад барои пешгирӣ намудан аз олудашавии маҳсулот кӯмак намояд
- Ба оби баъди ҳосилгундорӣ истифодашаванда моддаҳои дезинфексиякунандаро илова кунед
- Усулҳои идоракунии обро таҳия намоед
- Нишондиҳандаҳои асосии об ва моддаҳои дезинфексиякунандаро барои таъмини сифатнокии оби баъди ҳосилгундорӣ истифодашаванда назорат кунед



Модули 6: Коркард ва санитарияи баъд аз ҳосилғундорӣ

Вазифаҳои омӯзиш

- Муайян кардани роҳҳои олудашавии марбут ба корҳои ҳосилғундорӣ ва баъд аз ҳосилғундорӣ
- Муайян кардани усулҳои, ки хавфҳоро кам мекунанд
- Муайян кардани тадбирҳои тозакунии ва безаргардонии ҷойҳои, ки маҳсулоти ғизоӣ дар рӯи онҳо гузошта мешаванд
- Муайян намудани қисмҳои асосии барномаи мубориза бо зараррасонҳо
- Шарҳи усулҳои интиқоли маҳсулоти тару тоза, ки хавфи олудашавиро кам мекунанд

Тоза нигоҳ доштани ашёҳо

- Ҳангоми ҳосилгундорӣ ва коркарди маҳсулот пас аз ҳосилгундорӣ ашёҳоро тоза нигоҳ доред
- Ҳама чизро, ки ба маҳсулот мерасад ва таъсир мегузорад, ба назар гиред, аз ҷумла
 - Қуттиҳо барои бастабандӣ
 - Таҷҳизоти бастабандӣ
 - Дастҳо ва либосҳо
 - Об барои шӯстан
 - Иншоотҳо (яъне яхдонҳо, анборҳо)
 - Воситаи нақлиёт

На ҳамаи ҷойҳои бастабандӣ якхела ҳастанд

Кушода

Биноҳои кушода, ки метавонанд айвон дошта бошанд ё надошта бошанд

Пӯшида

Дару тиреза доранд ва даромадан ба онҳо назорат карда мешавад

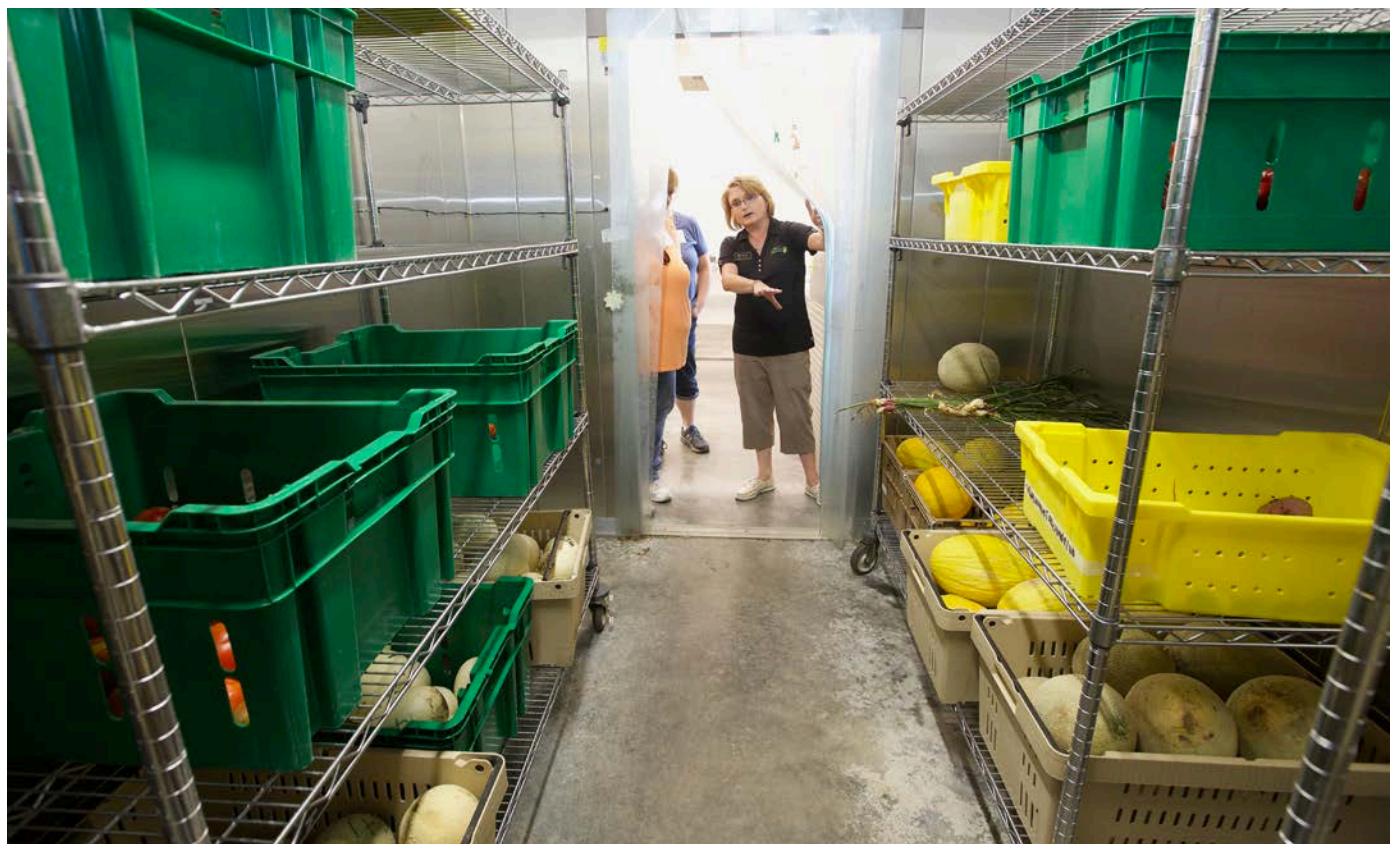

Камкунии хавфҳо дар ҷои бастабандӣ

Тоза нигоҳ



Гигиенаи муносиб ва маҳалли истироҳати коргарон



Идоракунии хояндаҳо

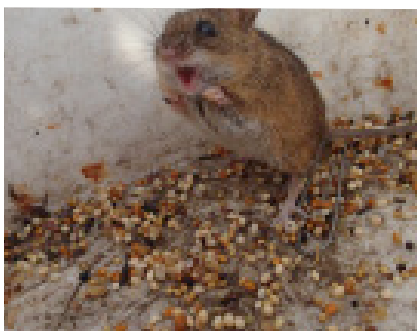

Обро дер нигоҳ надоред

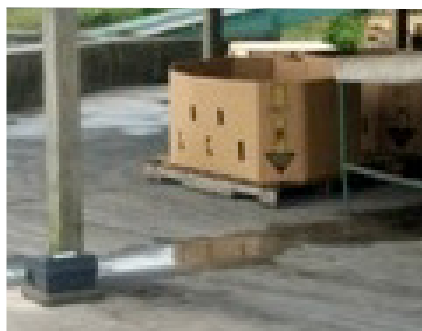

Интизомро ҷорӣ кунед

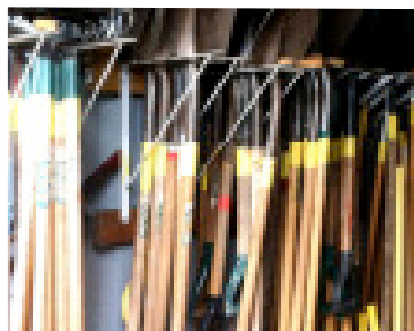

Минтақаҳо дар маҳалли бастабандӣ

Барои таъмини тозагӣ ва санитария дар маҳалли бастабандӣ 'минтақаҳо'-ро таъин кунед.

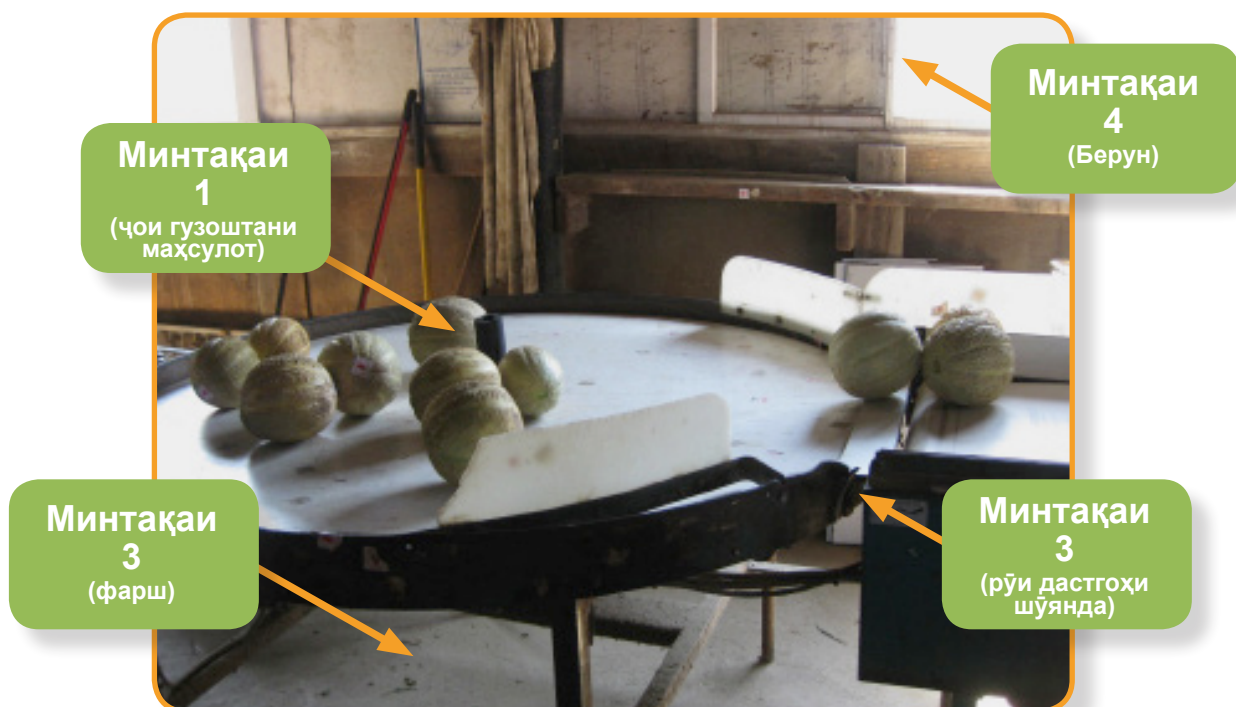

Тозакунӣ дар муқобили дезинфексия Фарқ чист ва чаро ин муҳим аст?

Тозакунӣ: Тозакунии физикии чиркинӣ (хок) аз рӯи маҳсулот, аз ҷумла бо истифода аз оби тоза ва маводҳои шустушӯӣ

Дезинфексия: Коркарди сатҳи тозакардашудаи маҳсулот бо мақсади кам ё бартараф намудани микроорганизмҳо

**Нуктаи муҳим: Шумо наметавонед маҳсулоти
чиркинро дезинфексия кунед.
Тозакунӣ ҳамеша аввал сурат мегирад!**



Тозакунӣ ва
дезинфексия
Ҷойҳое,
ки маҳсулот
гузошта
мешаванд

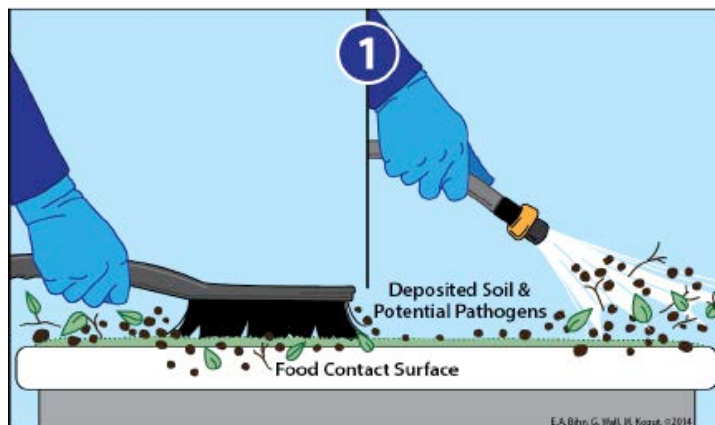

Қадами 1:

Ҳама гуна
чиркиниҳоро аз
ҷое, ки маҳсулот
гузошта мешавад,
дур кунед



Қадами 2:

Маводҳои
шӯяндаро
истифода
намоед ва тоза
кунед

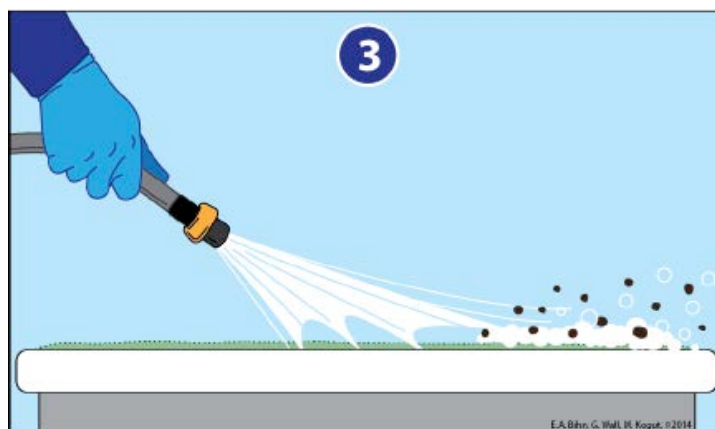

Қадами 3:

Бо оби тоза
обгардон кунед
ва боварӣ
ҳосил кунед,
ки моддаҳо ва
хокҳо дур карда
шудаанд

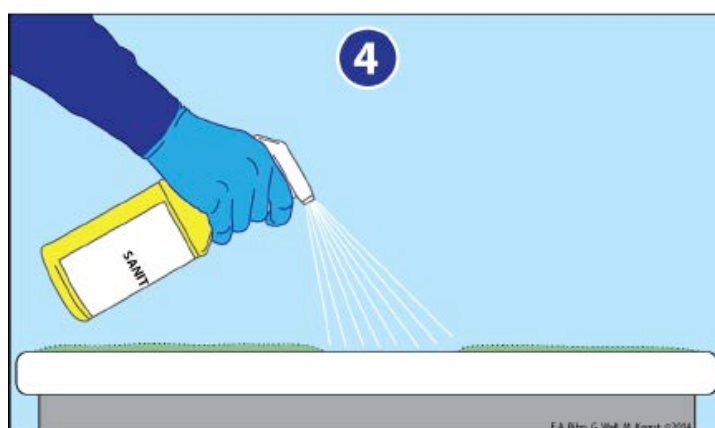

Қадами 4:

Моддаи
безаргардонандаро
истифода баред.
Обгардонкунӣ шояд
зарур шавад. Ҷои
гузоштани маҳсулотро
хушк кунед.

Беҳтарин ашёҳо на ҳамеша дастрас мебошанд

Бисёре аз хоҷагиҳо таҷҳизоти кӯҳна ё чӯбин доранд, ки безараргардони онҳо осон нест. Вале ин масъала ҳалшаванда аст!

- Ҳама чизро метавон тоза кард, ҳатто таҷҳизоти кӯҳнаро!
- Таҷҳизотро тоза нигҳ доред (дар ҳолати зарурат безарар гардонед)
- Сатҳҳои чӯбинро баъ аз шӯстан хушк кунед
- Таҷҳизот ва воситаҳоеро, ки онҳоро тоза карда намешавад, бояд партоф

Хавфҳоро ПЕШ аз даромадан ба ҷои бастабандӣ кам кунед

- Қуттиҳоро пеш аз ҳосилгундорӣ тоза кунед
- Расидани хок ба қуттиҳоро то ҳадди ақал расонед ва пеш аз даромадан ба ҷои бастабандии маҳсулот хокро аз пойафзол ва либос тоза кунед
- Ин кӯмак мекунад, то:
 - Хавфи олудашавӣ ҳангоми даромадан ба ҷои бастабандӣ кам карда шавад
 - Оби камтар истифода шавад
 - Об барои шӯстани маҳсулот камтар иваз карда шавад
 - Хавф ҳангоми рӯбарӯ гузоштани қуттиҳо кам шавад

Бастабандии қуттиҳо

- Барои бастабандии маҳсулот бояд қуттиҳои нав ва яқдафъаина ё бисёрдафъаинаи тозакардашуда истифода шаванд
- Қуттиҳо бояд дар даруни бино ва баландтар аз фарш нигоҳдорӣ шаванд, то ки хавфи олудашавӣ аз хояндаҳо, гарду чанг ва дигар олудагиҳо кам карда шавад

Ҳимояткунӣ аз хояндаҳо

- Ҳамаи деворҳо, дару тирезаҳоро тафтиш кунед
 - Сурохиҳоро ва тарқишҳои фарш ва деворро маҳкам кунед
 - Дарро хуб маҳкам кунед, то хояндаҳо ворид нашаванд
- Барои ворид нашудани паррандагон аз турҳо истифода кунед
- Дару тирезаҳоро дуруст маҳкам кунед
- Алафҳои гирди биноро дарав кунед
- Ахлотҳоро ҳар рӯз ва ҳатто якчанд маротиба дар рӯзи дур кунед
- Рӯи маҳсулотро пӯшед

Анбори сарднигоҳдорӣ

- Доим тафтиш кунед, то ки анбори сарднигоҳдорӣ тоза бошад ва яхдонҳо дуруст кор кунанд
 - Аз тафсия ва қатраҳои об истифода накунад
 - Дару тирезаҳоро дуруст маҳкам кунед
 - Ҳарорат назорат карда шавад ва ҳар рӯз тафтиш шавад
- Барномаи тозагӣ ва ҳимоят аз хояндаҳо бояд дар ҳамаи минтақаҳои сарднигоҳдорӣ истифода шавад



Мулоҳизаҳои интиқолдиҳӣ

- Барои интиқоли маҳсулоти тару тоза аз воситаҳои гуногуни нақлиёт истифода карда мешавад
 - Боркашҳои кушода, боркашҳои кушода, қаторҳо ва ғайра
- Баъзе хоҷагиҳо як найлиётро ҳам барои боркашӣ ва ҳам ниёзҳои шахсӣ истифода мекунанд
 - Воситаи нақлиёт бояд пеш боркунии маҳсулот тоза карда шавад
 - Барои ҷилавгирӣ аз олудашавӣ метавон ягон материали тозаро дар таги қуттиҳо гузошт



Оё танҳо хавфи микробҳо вучуд дорад?

- Сабаби аксарияти ҳолатҳои олудашавии маҳсулоти тару тоза микроорганизмҳо мебошанд
 - масалан, микроби чӯбчашакли рӯдаҳо O157:H7, салмонелла, листерияи моноцитогенӣ
- АММО, боз ду намуди дигари олудашавӣ вучуд дорад
 - Хавфи кимиёвӣ
 - Хавфи физикӣ

Хавфи кимиёвӣ

- Хавфи кимиёвӣ пестисидҳо, маводҳои шӯянда, маводҳои безаргардонӣ ва дигар моддаҳои кимиёвиро дар бар мегиранд, ки дар хоҷаги истифода мешаванд food safety risks
- Барои кам кардани хавфи кимиёвӣ:
 - Маводҳои кимиёвиро дар ҷои дастнорас ва дур аз маҳалли нигоҳдорӣ ва бастабандии маҳсулот нигоҳ доред
 - Коргаронро барои риояи дастурамалҳо омӯзиш диҳед
 - Тартиби бехатариро барои ҳолатҳои изтирорӣ таҳия кунед
 - Танҳо аз равшанҳо ва моддаҳои таъингардидаи кимиёвӣ мутобиқи дастурамали онҳо истифода кунед
 - Аз моддаҳои ғайриреактивӣ истифода кунед, ки ба маҳсулот намечаспанд

Хавфи физикӣ

- Хавфи физикӣ чӯб, оҳан, шиша, пластика ва дигар ашёҳои бегонаро дар бар мегиранд, ки метавонанд ба маҳсулот ҳамроҳ шаванд
- Барои кам кардани хавфи физикӣ:
 - Фурузонакҳоро пӯшонед ё аз фурузонакҳои нашикананда истифода баред
 - Таҷҳизотро тафтиш кунед, то ки онҳо мустақкам бошанд ва қисмҳои оҳани онҳо бо маҳсулоти тару тоза ҳамроҳ нашавад
 - Рӯи қуттиҳоро пӯшонед, то ки пораҳои чӯбу оҳан ба онҳо ворид нашавад

Хулоса

- Ҷойҳои нигоҳдорӣ ва бастабандии маҳсулотро муайян кунед ва ба тозагии онҳо аҳамият диҳед
- Шумо наметавонед ҷои чиркинро дезинфексия кунед
- Барои кам кардани хавфи бояд аз усулҳои таъмини бехатарии маҳсулот, аз ҷумла тозакунии, нигоҳдории умумӣ ва идоракунии хоҷаҳо истифода бурда шавад



**Improved
Solar Drying
Technologies for
Fruits & Vegetables**

Section

3



Дастурамал оид ба васлкунии хушккунаки POD (Хушккунаки офтобии “Пико” барои маҳсулот) бо истифода аз ДЕГИДРАТОРҲО™

Қисми I - Насбкунии POD,
12 майи соли 2019

Маълумот оиди тамос барои ихтироъкорон:

Ричард Строшайн, Профессори фахрӣ Кафедраи
муҳандисии кишоварзӣ ва биологӣ Донишгоҳи Пердью,
225 кӯчаи Чануби Донишгоҳ Вест Лафайет, 47907-2093,
почтаи электронӣ:

strosh@ecn.purdue.edu

Телефон: 765-494-1192

Арвинд Раман, Роберт В. Адамс, профессор оид ба
мошинсозӣ Муовини аршади декани факулта, Коллеҷи
муҳандисӣ Толори муҳандисии Нил Армстронг, утоқи
3000 Донишгоҳи Пердью, 701 хиёбони Варзишгоҳи
ғарбӣ. Вест Лафайет, 47907-2045, почтаи электронӣ:

raman@purdue.edu

Телефон: 765-494-5733

*A special thank you to Richard Stroshine, Professor
of Agricultural and Biological Engineering and Arvid
Raman, and Professor of Mechanical Engineering for
their contribution of the use of the Solar PICO Dryer.*

Ба шумо барои гузоштани хушккунак пораҳои тахта лозим мешавад. Дар асоси таҷрибаи мо, истифода намудани 8 адад тахтапораи “даҳ бар панҷ” (нигаред ба поён) бо дарозии 60 см ҳар кадоме беҳтар мебошад. Тахтапораҳои “даҳ бар панҷ” барои сохтмон дар Иёлоти Муттаҳидаи Амрико истифода бурда мешаванд. Танаи онҳо одатан дорои 5 см ғафсӣ мебошад ва бари онҳо 10 см аст. Андозаи воқеии ин тахтаҳо камтар аст, зеро чӯб ҳангоми оморасозӣ тарошида мешавад ва ҳаҷми чӯб дар вақти хушккунӣ камтар мешавад. Тахтапораҳои “даҳ бар панҷ” одатан паҳноии 8,9 см ва ғафсии 3,9 см доранд. Қолиби аз алюминий сохташудаи дорои вентиляторҳо беҳтар хоҳад буд, агар он хушккунакро тақрибан 9 см баландтар аз сатҳи фарш нигоҳ дорад. Хушккунаки POD метавонад дар рӯи шағали реза, бетон ё брезент дар рӯи замин насб карда шавад. Насбкунии он дар рӯи замини саҳти хокӣ тавсия дода намешавад, зеро имкониятии ифлосшавии маҳсулоти хушкшаванда бо гарду чанг ва дигар ифлосҳои замин вучуд дорад.

Ҳамчунин панели офтобӣ, аккумулятор ва контролкунандаи заряд лозим мешавад. Дар шароити мавҷудияти нурҳои қавии офтоб панели офтобии дорои 30 Вт бояд вентиляторҳоро бо масрафи ками аккумулятор қувват диҳад. Вентиляторҳо метавонанд бо истифода аз панели офтобии дорои 25 ватт кор кунанд. Аммо баъзан иваз намудани аккумулятор бо аккумулятори пурра заряддошуда метавонад зарур шавад.

Агар шумо ду панели офтобии дорои 25 ватт дошта бошед, метавонед дар ҳоле ки як панелро истифода мебаред, аккумулятори панели дигарро ҳамроҳ бо аккумулятор барои қувватдиҳии вентиляторҳо қувват диҳед. Аккумулятор ба панели офтобӣ ва вентиляторҳо тавассути контролкунандаи заряд пайваст мешавад. Дастурамал оид ба пайвасткунии аккумулятор ва панели офтобӣ ба вентиляторҳо дар Қисми II-и “Дастурамал оид ба васлкунӣ” оварда шудааст.

Хушккунакро метавон бо истифода аз 6 ДЕГИДРАТОР[™] ширкати “Jua Technologies” васл кард. Аввал бояд сӯрохиҳои паҳлӯҳои табақҳо бо истифода аз наворҳои часпаки изолента ё скотч маҳкам карда шаванд (Расми 1). Скотч ба табақҳо мечаспад ва онҳоро якҷоя нигоҳ медорад. Аммо, кандани скотч аз табақҳо метавонад мушкил бошад ва инчунин метавонад нишонаҳои ширеши скотч дар табақҳо боқӣ бимонад.

Хушккунак бояд тавре васл карда шавад, ки дарозтарин андозаи табақҳо ба самти шимол-ҷануб гузошта шуда бошад. Ин бояд боиси он шавад, ки нурҳои ба клеёнка воридшавандаи офтоб ҳаворо дар тамоми дарозии хушккунак ба таври баробар гарм кунанд.

Маҳсулотро метавон ба рӯи табақҳо пеш аз гузоштан ва бо ҳам пайваст кардани табақҳо гузошт. Аммо, вақте ки қолибҳо гузошта мешаванд, маҳсулот бояд муваққатан гирифта шавад. (Нигаред ба Расми 4 ва тавзеҳот.)

Се паҳлуи дигарро ҳам маҳкам кунед

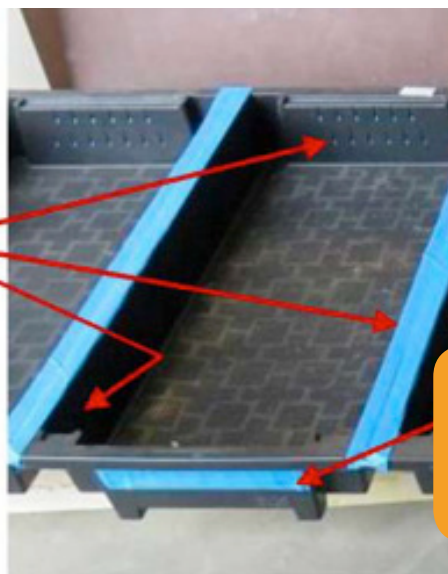

Расми 1. Маҳкамкунии сӯрохиҳои ДЕГИДРАТОР[™] бо истифода аз изолентаи кабуд (инчунин метавон аз скотч истифода кард).

Маҳкамкунии сӯрохиҳо дар як тарафи табақ бо скотч.

Сипас 8 дона тахтапораро бо чордонагӣ дар ду қатор бо 4 дона дар ҳар як қатор ҷойгир кардан мумкин аст. (Эзоҳ: тахтапораҳои дар расми 2 овардашуда дарозии баробар надоранд). Табақхоро ин тахтапораҳо нигоҳ хоҳанд дошт. Нусхаи прототиби табақ дар таги табақ “теға” надошт. Ин теғаҳо ба табақҳо бештар қувват медиҳанд ва аз ин рӯ таги табақ бар асари вазни маҳсулоти даруни он ҳам намезанад. Табақҳое, ки ба Тоҷикистон фиристода мешаванд, бояд теға дошта бошанд. Тахтаҳо бояд тарзе гузошта шаванд, ки ҳангоми тамос бо теғаҳои табақ онҳо низ табақхоро ҳангоми хушккунии зардолу ё дигар мевачот ва сабзавот мустақкам бидоранд.

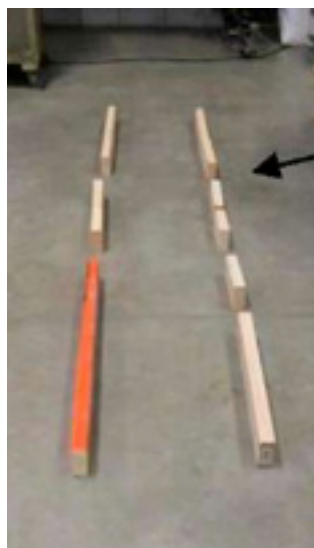

Фосилаи хурд дар байни тахтапораҳо зарур аст

Расми 2. Тахтапораҳои (“даҳ бар панҷ”) дар ду қатор ҷойдодашуда. Табақҳо дар болои тахтапораҳо гузошта мешавад.



Табақҳои ҳампаҳлу бо ҳамдигар бо истифода аз скотч маҳкам карда шудаанд

Дар Расми 3 шаш ДЕГИТРАТОР нишон дода шудааст, ки бо истифода аз изолента бо ҳамдигар маҳкам карда шудаанд. Метавон ба ҷои изолента аз скотч истифода кард. Тавре дар боло зикр гардид, скотч метавонад табақхоро маҳкамтар нигоҳ дорад, вале аз он метавонад баъзе нишонаҳои ширеш боқӣ бимонад. Баъд аз он, ки табақҳо бо ҳамдигар маҳкам карда шуданд, қолиби вентиляторро метавон қад-қади паҳлуи табақҳо ҷойгир кард. Он дар рӯи ду табақи байн “хоҳад хобид” ва каме аз гӯшаҳои баромадани он аз ду тараф дар рӯи ду табақи дигари паҳлу аз ҳарду тараф хоҳанд буд. Қолиби вентилятор дар қисмати таги худ як канора ё лаби ба берун баромада дорад. Ин канора бояд дар кунчи

Расми 3. Хушккунаки васлкардашуда бо истифода аз 6 ДЕГИДРАТОР дар рӯи ду қатор тахтапораҳо. Табақҳои ҳампаҳлу бо истифода аз изолента ё скотч маҳкам карда мешаванд, то ки барои гузаштани ҳаво тарқиш набошад. Ҳамаи ҳаво бояд тавассути сӯроҳиҳо ба даруни табақҳо дарояд. Қолиби вентилятор низ бо истифода аз скотч ба табақҳо маҳкам карда мешавад. Тарафи чап: Намои пеш. Тарафи рост: Намои паҳлу.

табақ аз тарафи берун хобонида шавад. Ин лаби қолиби вентилятор бо скотч маҳкам кардани қолиб ба табақчоро осонтар мекунад. Дар ҳар як вентилятор пораи хурди навор бо расми доирача дар рӯи он ва як нуқта дар байни ин доира мебошад. Ин доира ва нуқта бояд дар он тарафи қолиб бошанд, ки лаб ё канораи ба берун баромадаи қолиб ҷойгир аст ва он ба паҳлуи табақчо бо скотч маҳкам карда шудааст. Тире, ки дар қисмати зери қолиби вентилятор ҷойгир аст, гайкаи қанотдор дорад ва он имкон медиҳад, то баландии қолиб дар сатҳе, ки дар он табақчо ҷойгиранд, каме идора карда шавад. Баъд аз он, ки табақчо ва қолиби вентилятор маҳкам карда шуданд, бояд қолибҳое, ки клеёнкаро нигоҳ медоранд, дар табақчо ҷойгир карда шаванд. Ҳар як қолиби нигоҳдоранда аз тахтачаи борики дарозтари кундаланг гузошташуда ва ду тахтачаи борики кӯтоҳтари ба сифати пояҳо хизматкунанда, ки ба тахтачаи дарозтар бо часпак маҳкам карда шудаанд, иборат мебошад. Пояҳо қад мешаванд ва кунҷи ростро ҳамроҳ бо тахтачаи кундаланг гузошташуда ташкил медиҳанд. Тахтачаи борики дарозии уфуқӣ тавассути сӯроҳии ҳар як поя мегузарад,

то ки пояҳо рост нигоҳ дорад ва имкон диҳад, ки қолибҳо ба канорҳои табақчо маҳкам карда шаванд. Тахтачаи дарозии уфуқӣ ба сӯроҳӣ ба таври хеле зич медарояд ва пояҳо мустаҳкам нигоҳ медорад. Ин имкон медиҳад, ки қолиб устувор бошад ва нарезад. Тахтачаи борики дарозии уфуқиро ба сӯроҳии яке аз пояҳо тавре халонед, ки аз тарафи дигари он сари дюбел аз 2 то см барояд. Сипас қолибро тавре нигоҳ доред, ки ҳарду пояҳо бо тахтачаи борики дарозии уфуқӣ кунҷҳои рост дошта бошанд. Тахтачаи борики дарозии уфуқиро тавассути сӯроҳ дар пояи аввал бозпас кашед ва охири дигари тахтачаи дарозро ба сӯроҳии пояи дуввум халонед. Вақте ки тахтачаи борики дарозии уфуқӣ дар мавқеи дуруст ҷой мегирад, кунҷҳои он аз сӯроҳии пояҳо аз дуввуним то чоруним сантиметр берун мебароянд (нигаред ба Расми 4 аз тарафи рост). Агар тахтачаи борики дарозии уфуқӣ хеле осон аз сӯроҳиҳои пояҳо гузарад, метавон дар тахтачаи борики дароз аз ду тарафи сӯроҳиҳои пояҳо фишордиҳак ё зажими хурди 1,9 сантиметриро часпонд, то ки онҳо тахтачаи дарозро дар ҳолати дуруст нигоҳ доранд. Чор қолиби нигоҳдоранда дар Расми 4 дар рӯи табақчо нишон дода шудаанд.

Қолибҳои нигоҳдоранда медорад

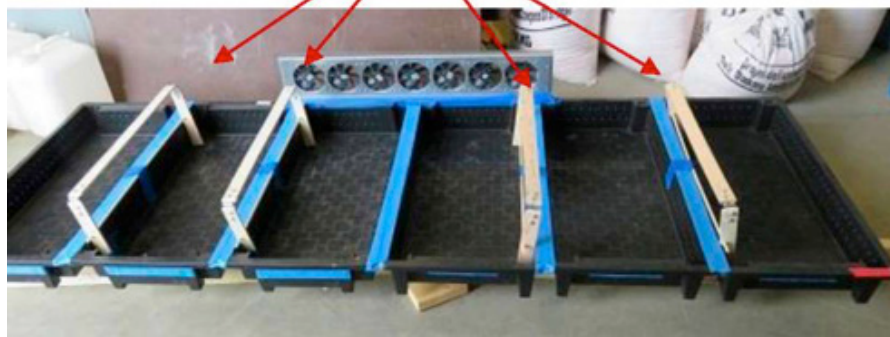

Скотч, ки қолиби нигоҳдорандаро рост нигоҳ

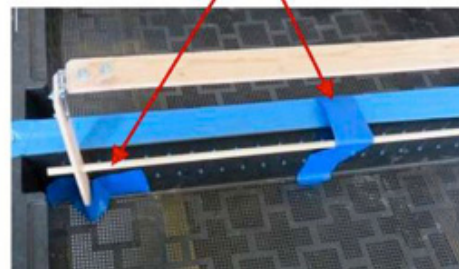

Расми 4. Тарафи чап: Чор қолиби нигоҳдоранда дар рӯи табақчо ҷой дода шудаанд. Тарафи рост: як охири қолиби нигоҳдоранда, ки бо изолента маҳкам карда шудааст.

Баъд аз он, ки қолибҳои нигоҳдоранда дар рӯи табақҳо ҷой дода шуданд, онҳо бояд бо ихолента ё скотч маҳкам карда шаванд. Як пораи скотчро дар маркази тахтачаи борики дароз гузоред. Ҳангоми гузоштани пораи скотч ё изолента тахтачаи борики дарозро фишор надихед. Сипас порчаҳои скотчро ба таги ҳар як поя гузоред, то ки пояҳоро рост нигоҳдоранд. Агар онҳо бо скотч маҳкам карда нашаванд, вақте шумо клеёнкаро ба рӯи онҳо мекашед, қолибҳо меғалтанд. Агар қолибҳо ғалтанд, онҳо клеёнкаро нигоҳ нахоҳанд дошт. Қолибҳои нигоҳдоранда ҳангоми оғоз намудани хушккунии маҳсулот одатан зарур намешаванд, зеро маҳсулоти хушкшаванда таги табақҳоро мепӯшонанд ва ба дам шудани клеёнка бар асари фишори ҳаво мусоидат мекунад. Аммо, вақте маҳсулот хушк мешавад ва ҳаҷми онҳо камтар мешавад, баъзе сӯроҳиҳо озод мешаванд ва ҳаво барои фишор додани клеёнка ноқофӣ мегардад. Қолибҳо клеёнкаро медоранд ва ҳамин тариқ вентиляторҳо метавонанд ҳаворо ба рӯи ҳамаи табақҳо тела диҳанд.

Агар маҳсулоти хушкшаванда ҳануз дар рӯи табақҳо гузошта нашуда бошад, пас онҳоро бояд дар ҳамин марҳилаи раванди васлкунии дастгоҳ ба табақҳо гузошт. Агар табақҳо қабл аз ба ҳамдигар маҳкам кардани табақҳо гузошта шуда бошанд, пас бояд зардолуҳои канорҳо ба мобайн тела дода шаванд ва қолибҳо дар рӯи табақҳо бо скотч маҳкам карда шаванд.

Қадами навбатӣ ин кашидани клеёнка дар рӯи табақҳо мебошад. Ду пораи клеёнка истифода хоҳад шуд. Клеёнкаи сиёҳ аз таг ва клеёнкаи шаффоф аз боло кашида мешавад. Клеёнкаи шаффоф дар рӯи клеёнкаи сиёҳ аз даромадани нурҳои аз ҳад зиёди офтоб ба даруни хушккунак дар таги клеёнкаҳо ҷилавгирӣ мекунад. Аз пораҳои клеёнкаи бо дарозии 3 метр ва бари 1,3 метр истифода бурда мешавад. Канораҳои пораҳои зиёдати клеёнка бо дарозии тақрибан 30 см бояд аз ду гӯшаи маҷмӯи табақҳо ба берун баромада бошад. Кунҷи дарозии клеёнка бояд аз рӯи қолиби вентилятор тақрибан 5 см овезон бошад.

Пораи дарозии тахтачаи борикиро гиред ва ба рӯи он “қисми болоии қолиб” навишта, дар болои қолиби вентилятор якҷад дар таги келёнка гузоред. Охири клеёнкаро, ки аз рӯи қолиби вентилятор дар таги тахтачаи борики дарозии чӯбин овезон мебошад, тавре қат кунед, ки он дар гирди тахтачаи борики дарозии печонида шавад. Тахтачаи борики дарозро, ки охири клеёнка дар болои қолиби алюминий дар гирди он печонида шудааст, бо зажим маҳкам кунед. Нигаред ба Расми 5 дар поён.

Сипас метавонед аз ду тахтачаи борики нисбатан кӯтоҳ, ки онҳо бо навиштаҷоти “пахлуи қолиби вентилятор” ишора карда мешаванд, барои часпонидани клеёнка ба паҳлуҳои қолиби вентилятор истифода баред. Тавре, ки барои қисмати болоии қолиби вентилятор амалҳо анҷом дода шуд, клеёнка бояд дар гирди атрофи тахтачаҳои борик печонида шавад ва тахтачаҳо дар ҷояшон маҳкам карда шаванд. Ин клеёнкаро аз кунҷи маҷмӯи табақҳо таранг мекашад. Бо вучуди ин, бояд клеёнка дарозии кофӣ барои пӯшонидани охири табақро дошта бошад, то ки охири он бо истифода аз С-канал, тавре дар поён нишон дода шудааст, маҳкам карда шавад.

Баъд аз он, ки клеёнка ба қолиби вентилятор часпонидани шуд, клеёнкаро метавон ба канорҳои табақҳо часпонд. Ин корро метавон бо истифода аз С-каналҳои кӯтоҳи 7,6-сантиметрӣ ва пораҳои тахтачаҳои саҳти 7,6-сантиметрӣ анҷом дод. Ин амал дар ангора дар Расми 6 нишон дода шудааст. Дар атрофи кунҷҳои табақҳо ҳошия вучуд дорад. Клеёнка ба таги ин ҳошия кашида мешавад, аз С-канал барои доштани ҳам ҳошия ва ҳам клеёнка истифода карда мешавад ва сипас пораи тахтача дар байни як кунҷи С-канал ва клеёнкаи рӯи ҳошия гузошта мешавад, ки он клеёнкаро маҳкам нигоҳ медорад.

Зажимҳои нигоҳдорандаи тахтачаи борики дарози чӯбин ва клеёнка дар рӯи қолиби вентилятор

Зажими нигоҳдорандаи яке аз тахтачаҳои борики кутӯҳ дар канори қолиби вентилятор



Расми 5. Зажимҳои нигоҳдорандаи тахтачаи борики дарози чӯбин ва клеёнка дар рӯи қолиби вентилятор.



Расми 6. Ангора, ки дар он тарзи истифодаи С-канал барои маҳкам кардани клеёнка ба канораҳои маҷмӯи табақҳо нишон дода шудааст. Тирчаҳо мавқеи ҷойгирашавии аввал С-канал ва сипас гузоштани пораҳои хурди тахтачаҳоро нишон медиҳанд.



C-канал

C-каналҳои пайваस्तкунандаи клеёнка ба кунҷҳои табақҳо

Расми 7. Хушккунаки POD бо 2 қабати клеёнка (клеёнкаи сиёҳ дар таги клеёнкаи шаффоф), ки табақҳоро мепӯшонанд. C-канал барои нигоҳ доштани клеёнка ва маҳкам кардани клеёнка бо кунҷҳои табақҳо истифода бурда мешавад.

Дар Расми 7 хушккунаки васлкардашуда бо истифода аз C-канал барои нигоҳ доштани клеёнка нишон дода шудааст. Дар кунҷи кунҷи ҳар як табақ (ба ғайр аз онҳое, ки дар наздикии вентилятор қарор доранд) ду пораи C-канал ҷой дода шудааст. Ин маънои онро дорад, ки дар тарафи муқобили қобили вентилятор 12 пораи C-канал ҷой дода шудааст. Дар ҳар яке аз ду охири хушккунаки POD 3 пораи C-канал ва дар байни кунҷи қолиби вентилятор ва кунҷи наздиктарини хушккунак 3 (ё 4) пораи C-канал ҷой дода мешавад.

Ҳамин ки клеёнка маҳкам карда шуд ва вентиляторҳо ба кор шурӯҳ намуданд, клеёнка, тавре ки дар расми 7 нишон дода шудааст, дам мешавад, ба шарте ки қабати маҳсулот ҳамаи сӯрохиҳоро дар таги табақҳо пӯшонида бошад. Вақте маҳсулот хушк мешавад ва ҳаҷми онҳо камтар мешавад, баъзе сӯрохиҳо озод мешаванд ва ҳаво барои дам кардани клеёнка нокофӣ мегардад. Вақте ки ин рӯй медиҳад, қолибҳои нигоҳдоранда клеёнкарӯи нигоҳ медоранд (Расми 4) ва имкон медиҳанд, ки ҳаво озодона дар тамоми дарозии хушккунак гардиш кунад.



Дастурамал оид ба васлкунии хушккунаки POD (Хушккунаки офтобии “Пико” барои маҳсулот) версияи 2.1 барои хушккунии ҷуворимакка

Қисми II - пайвастунии
вентиляторҳо ба панели офтобӣ,
12 майи соли 2019

Маълумот оиди тамос барои ихтироъкорон:

Ричард Строшайн, Профессори фахрӣ
Кафедраи муҳандисии кишоварзӣ ва биологӣ
Донишгоҳи Пердью, 225 кӯчаи Ҷануби Донишгоҳ
Вест Лафайет, 47907-2093, почтаи электронӣ:
strosh@ecn.purdue.edu
Телефон: 765-494-1192

Арвинд Раман, Роберт В. Адамс, профессор оид
ба мошинсозӣ Муовини аршади декани факулта,
Коллеҷи муҳандисӣ
Толори муҳандисии Нил Армстронг, утоқи 3000
Донишгоҳи Пердью, 701 хиёбони Варзишгоҳи
ғарбӣ. Вест Лафайет, 47907-2045, почтаи
электронӣ: raman@purdue.edu
Телефон: 765-494-5733

Маълумот оиди тамос барои ихтироъкорон:

Қисми
контролкунандаи
заряд (СС)

Аз
контролкунандаи
заряд ба
вентиляторҳо:
Ғилофаки кабели
серсим барои
пайвасткунӣ ба
контролкунандаи
заряд ва штекер
барои пайвасткунӣ
ба вентиляторҳо дар
кунҷи дигар

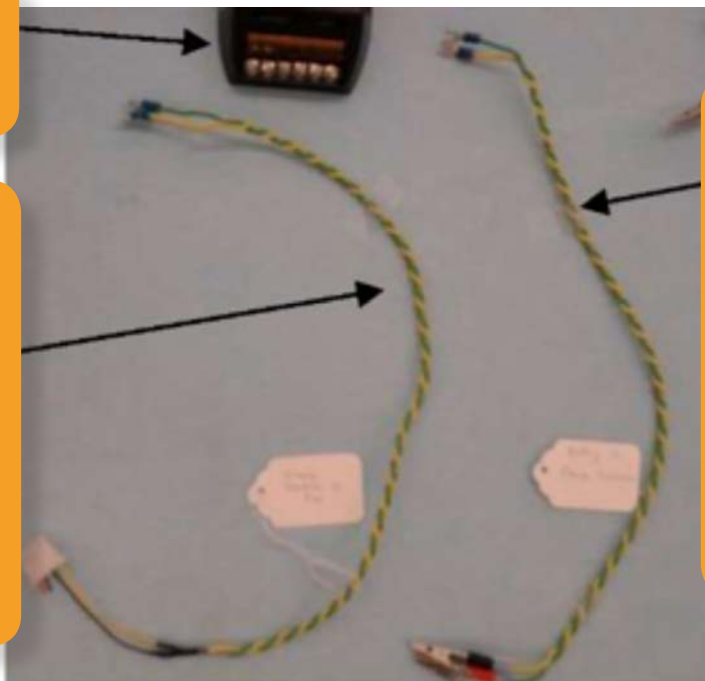

Аз
аккумулятор ба
контролкунандаи
заряд: як охири
он ғилофаки кабели
серсим барои
пайвастшавӣ ба
контролкунандаи
зарядро дорад ва
дигар охири он
дорои зажимҳо
навъи "тимсоҳ" барои
пайвастшавӣ ба
аккумулятор мебошад

Расми 8. Ду сим аз се сими пешниҳодшуда. Онҳо барои пайвасткунии контролкунандаи заряд ба вентиляторҳо пешбинӣ шудааст. Сими тарафи чап контролкунандаи зарядро бо вентиляторҳо пайваст мекунад ва сими тарафи рост аккумуляторро бо контролкунандаи заряд пайваст менамояд

Расми 9.
Пайвасткунии
контролкунандаи
заряд ба
вентиляторҳо ва
аккумулятор. Ду
сурухӣ барои симҳо,
ки пайваст карда
нашудаанд, барои
симҳои панели
офтобӣ пешбинӣ
шудаанд.



Контролкунандаи заряд (СС)

Пайвастшавӣ ба аккумулятор

Пайвастшавӣ ба вентиляторҳо

Симҳои панели офтобӣ ба ин
ҷо пайваст карда мешаванд



Расми 10. Пайвасткунии аккумулятор мустақиман ба вентиляторҳо. Тарафи чап. Симҳое, ки барои пайвасткунии аккумулятор ба вентиляторҳо истифода бурда мешаванд. Дар як охири он зажимҳои навъи “тимсоҳ” ҷой дода мешаванд ва дар охири дигар плагин ҷой дорад. Тарафи рост: Аккумулятори пайвастшуда ба плагин барои маҷмӯи 7 табақҳо, ки байни ҳамдигар дар қолиби вентилятор маҳкам карда шудаанд



Расми 11. Расмҳои хушккунаки POD бо вентиляторҳои амалкунанда. Клеёнка бар асари фишори ҳаво, ки аз вентилятор мевазад, дам мешавад.



ОЗУҚАВОРӢ БА ХОТИРИ ОЯНДА

Ташаббуси глобалии ҳукумати ИМА оиди мубориза бо гурӯснагӣ ва таъмини амнияти озуқаворӣ
ФАСЛИ 1:

ТАРЗИ СОХТАНИ ХУШККУНАКИ ОФТОБИИ ДОРОИ ДУДКАШ

Қадамҳо ҳангоми сохтани хушккунаки офтобии дорои дудкаш бо истифода аз маводҳои арзон ва дастрас

ЧОР ҚИСМИ АСОСИИ ХУШККУНАКИ ОФТОБИИ ДОРОИ ДУДКАШ

Тарҳи хушккунак чор қисми асосӣ дорад:

1. Мизи хушккунӣ, ки бо клеёнка ё матои сиёҳ пӯшонида мешавад.
2. Дудкаш, ки бо клеёнкаи шаффоф пӯшонида мешавад ва дар назди мизи хушккунӣ сурӯҳӣ дорад.
3. Табақҳои бо тури симӣ пӯшонидашуда барои нигоҳ доштани маҳсулот.
4. Пленкаи шаффофи полиэтиленӣ, ки табақҳо ва мизи хушккуниро мепӯшонад ва ба дудкаш пайваст мешавад.

ДАСТУРАМАЛҶО

Андозаи хушккунак метавонад барои бароварда сохтани талаботи гуногун тағйир дода шавад. Дудкаш ва миз бояд паҳноии баробар дошта бошанд. Баландии дудкаш, ки аз болои миз шурӯъ мешавад, бояд баробар ба тақрибан нисфи дарозии миз бошад. Дар хотир дошта бошед, ки дарозии аз ҳад зиёди миз ва ҳамин тариқ баландии зиёди дудкаш метавонад мушкил эҷод кунад, зеро дастгоҳи сохташуда метавонад чаппа шавад.



НАВОВАРИҶОИ ТАШАББУСИ «ОЗУҚАВОРӢ БА ХОТИРИ ОЯНДА» БАРОИ СОҶАИ БОҒДОРӢ

ЮСАИД АЗ МАРДУМИ АМРИКО

ЛАБОРАТОРИЯИ НАВОВАРИҶОИ БОҒДОРӢ

UCDAVIS ДОНИШГОҶИ КАЛИФОРНИЯ

Барои тафсилоти бештар нигаред ба <http://horticulture.ucdavis.edu>. Ин дастурамал бо шарофати саховатмандӣ ва дастгирии мардуми Амрико тавассути Агентии ИМА оид ба рушди байналмиллалӣ (ЮСАИД) имконнопазир гардид. Масъулияти мӯҳтавои дастурамал бар души Лабораторияи навовариҷои боғдорӣ мебошад ва ҳатман назари ЮСАИД ё ин ки ҳукумати ИМА-ро инъикос намекунад. 1/2018



Чор қисми асосии хушккунаки офтобии дорои дудкаш бо тартиби шурӯъ аз боло ва аз тарафи чап: мизи хушккунӣ, дудкаш, табақҳои турӣ ва навори шаффоф барои пӯшонидани мизи хушккунӣ.

МАВОДҶОИ ЗАРУРӢ БАРОИ СОХТАНИ ХУШККУНАКИ ОФТОБИИ ДУДКАШДОР

Тавсифи мол	Тамға бо ҳуруф	Шумораи of pieces	Андоза (Д x П x Б)	Дарозӣ (м)
Чӯбҳои комбинатсия кардашуда барои қолибҳои мизи хушккунӣ ва дудкаш				(ҷамъ: 56.09 м)
Чӯб барои қолиби мизи хушккунӣ ва қолиби дудкаш	A	23	3 см x 3 см x 54 см	12.42 м
	B	4	3 см x 3 см x 2,8 м	11.20 м
	C	4	3 см x 3 см x 4 м	16.00 м
	D	8	3 см x 3 см x 74 см	5.92 м
Лавҳаҳои диагоналии устуворкунанда барои мизи хушккунӣ ва дудкаш	E	3	3 см x 3 см x 95 см	2.85 м
	F	2	3 см x 3 см x 1,6 м	3.20 м
	G	3	3 см x 3 см x 1,5 м	4.50 м
Чӯбҳои комбинатсия кардашуда барои табақҳо				(ҷамъ: 24 м)
Чӯб барои 10 табақ	H	40	2 см x 4 см x 60 см	24.00 м
Сутунҳо аз чӯбӣ ва аз бамбук				(ҷамъ: 12 м)
Сутунҳо аз чӯбӣ ва аз бамбук	I	3	Ҳадди ақали дарозӣ 4 м	12.00 м
Чӯбҳои иловагӣ барои устуворсозӣ ва пайвасткунӣ				(ҷамъ: 11.6 м)
Пайвасткунии миз ба дудкаш	J	2	2 см x 4 см x 60 см	1.80 м
Устуворсозии сутун	K	2	2 см x 15 см x 30 см	0.60 м
Раф барои устувор нигоҳ доштани сутун	L	2	3 см x 3 см x 60 см	1.20 м
Пораҳои чӯбӣ	M	2	2 см x 4 см x 4 м	8.00 м
Полиэтилени шаффоф-навъи полиэтилен барои гармхона, бо ғафсии 0.10-0.15 мм, аз клеёнкаи дорои ранги сафеди PE ё PVC истифода набаред.				
Клеёнкаи шаффоф барои сарпӯши дудкаш		1	2.2 м x 3 м	
Клеёнкаи шаффоф барои пӯшонидани мизи хушккунак		1	4 м x 3 м	
Клеёнка ё матои сиёҳ - ғафстар бошад, беҳтар аст.				
Клеёнка ё матои сиёҳ барои пӯшонидани мизи хушккунак (ғафстар бошад, беҳтар аст)		1	6 м x 2,7 м	
Клеёнка барои ғизо/тури симӣ				(ҷамъ: 6 м)
Тури симӣ барои 10 табақ		10	60 см x 60 см	6.00 м

Эзоҳ: Дар ҷадвал маводҳо, андозаҳо ва шумораи ҷузъҳои зарурӣ барои сохтани хушккунак бо мизи 4-метрӣ ва дудкаши 2,8-метрӣ оварда шудааст.

Дар ин дастурамал ҳамаи дастурҳо барои мизи 4-метрӣ ва дудкаши 2,8-метрӣ пешбинӣ шудааст. Дар ин тарҳ аз табақҳои дорои андозаи 60 см x 60 см истифода бурда мешавад, зеро қолиби миз 60 см паҳноӣ дорад ва шумо метавонед 5 табақро (ё 10 табақро дар 2 қабат) дар мизи дорои дарозии 4 м ҷой диҳед. Дудкаш ҳамеша дорои умқи 60 см ва паҳноӣ якхела бо мизи хушккунакро дорад.

МАВОДҲО

Маводҳои зарурӣ барои сохтани хушккунак аз чӯб, клеёнкаи шаффофи полиэтиленӣ, клеёнка ё матои сиёҳ ва тур барои маҳсулоти ғизоӣ иборат мебошанд. Шумораи маводҳо метавонад вобаста ба андозаи хушккунаки офтобии шумо фарқ кунад. Маводҳои дар боло овардашуда дар асоси андозаи воқеӣ ҳисоб карда шудаанд. Тавсия дода мешавад, ки бо назардошти хатоҳои ночиз ё дигар мушкилиҳои пешбининашуда ҳангоми сохтани хушккунак аз ҳамаи маводҳо то 10 фоиз иловагӣ харида шавад.

ИНТИХОБИ ҶОЙ.

Хушккунак бо андозаи дар тарҳи боло истифода 4 м дарозӣ дорад. Ба шумо лозим аст, ки барои сохтани он ҷои кофии ҳамвор ва офтобрас дошта бошед, то ки аз бартарихи хушккунак пурра истифода баред. Суроҳии хушккунак ҳамеша бояд рӯ ба тарафи экватор бошад, то ки таъсири нурҳои офтоб ба ҳадди аксар расонида шавад. Ин маънои онро дорад, ки дар минтақаи шимолӣ кураи замин сӯроҳии хушккунак бояд рӯ ба тарафи ҷануб ва дудкаш рӯ ба тарафи шимол бошад. Дар минтақаи ҷанубӣ кураи замин сӯроҳии хушккунак бояд рӯ ба тарафи шимол ва дудкаш рӯ ба тарафи ҷануб бошад. Ҷоеро интихоб кунед, ки дарахтон ба хушккунак соягӣ накунад. Боварӣ ҳосил кунед, ки замини зерин хушккунак аз сабзаву алафҳои баланд тоза карда шуда бошад ва дар ҳудуди атрофи он ҳайвоноти беҳудагард нагарданд.

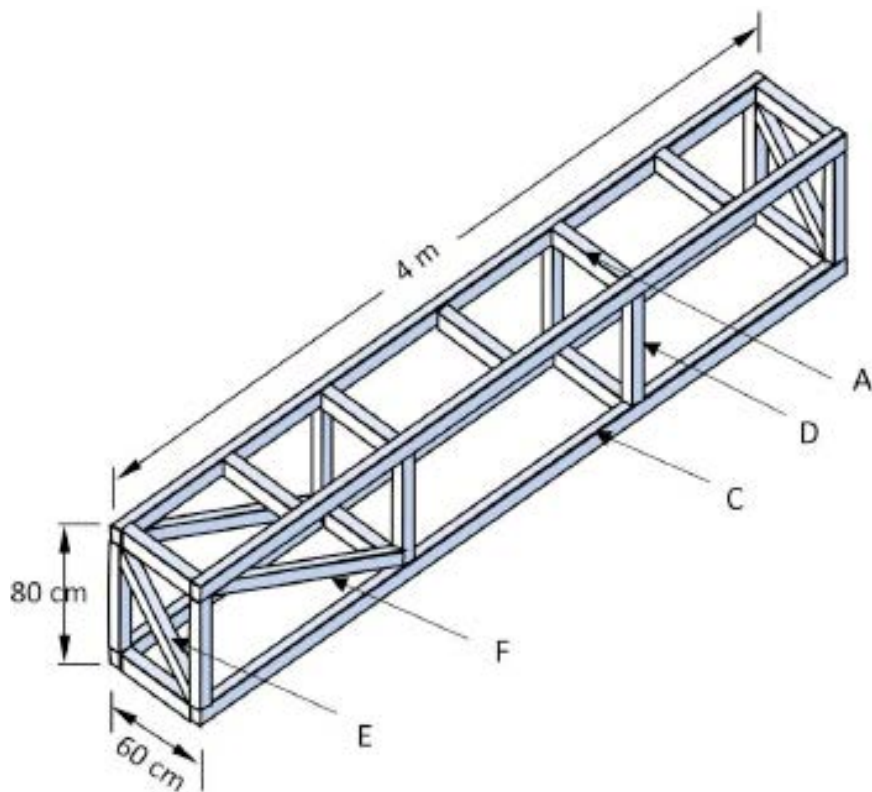

Расми 2. Қолиби чӯбӣ барои мизи хушккунак

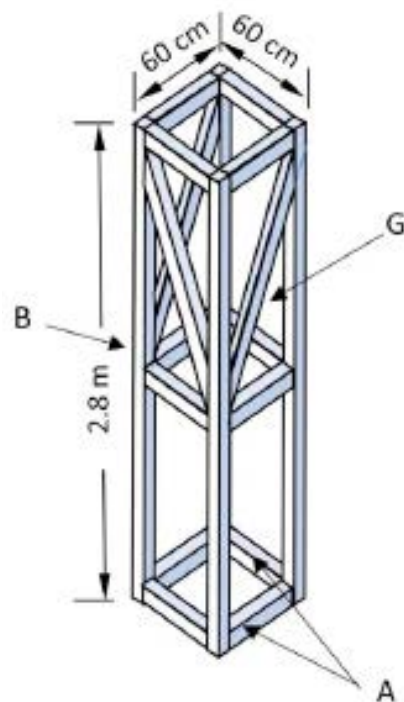

Расми 3. Қолиби чӯбӣ барои дудкаш

БАРОИ МИЗИ ХУШККУНАК ҚОЛИБ СОЗЕД

Миз қисмати асосии хушккунак мебошад; он табақхоро медорад ва ба дудкаш пайваст карда шудааст (Расми 2). Миз метавонад аз сифр сохта шавад ва ё шумо метавонед аз ягон мизи мавҷуда ё дигар сохтори шабеҳи он истифода баред. Баландии миз метавонад вобаста ба мақсади кор таъйир дода шавад ва бояд дар баландии барои кор бо табақҳои маҳсулот муносиб ҷойгир бошад. Мо тасмим гирифтём, ки аз баландии 80 см барои миз истифода барем. Барои хушккунаки дорой дарозии 4 м аз қолиби мизи бо дарозии 4 м, баландии 80 см ва паҳноии 60 см истифода хоҳад шуд. Бо истифода аз маводҳои номбаршуда дар қадвал, як қолиби қавии ҷўбинро омода кунед, то ки он тавонад вазни табақҳои пур аз маҳсулотро бардорад. Мо мехоҳем аз ҷўбпораҳои 54 см (тавре ки дар расми 2 бо ҳарфи А ишора шудааст) ба сифати тахтачаҳо дар қад-қад қисмати болоӣ барои мустаҳкам кардани табақҳо истифода барем. Баъд аз он, ки қолиби миз омода гардид, як қабати сиёҳи матои нобофташуда ё клеёнкаро ба рӯй ва паҳлуҳои қолиб бикашед ва бо часпаки оҳанин маҳкам кунед. Ду порай тунуки ҷўбинро ба мизи хушккунак дар рӯи материали сиёҳи кашидашуда барои нигоҳ доштани табақҳо дар сатҳ маҳк

СОХТАНИ ДУДКАШ

Дудкаш аз чор тахтаи ҷўбин сохта мешавад (дар Расми 3 бо ҳарфи В нишон дода шудааст). Боварӣ ҳосил кунед, ки дудкаш баландии кофӣ дошта бошад ва баландии он 2 метр (200 см) болотар аз сатҳи мизи хушккунак бошад (Расми 3). Масалан, агар мизи хушккунаки шумо 80 см баландӣ дошта бошад, он гоҳ баландии сутунҳои дудкаш бояд ҳудуди 2,8 м (280 см) бошад. Дудкаш бояд паҳноии якхела бо мизи хушккунак ва чуқурии 60 см дошта бошад. Тамоми қолиби дудкашро бо клеёнкаи шаффоф пӯшонед ва бо часпакҳо ба қолиб маҳкам кунед. Қисмати болоии дудкашро кушода гузоред ва қисмати поёнии онро пӯшонед.

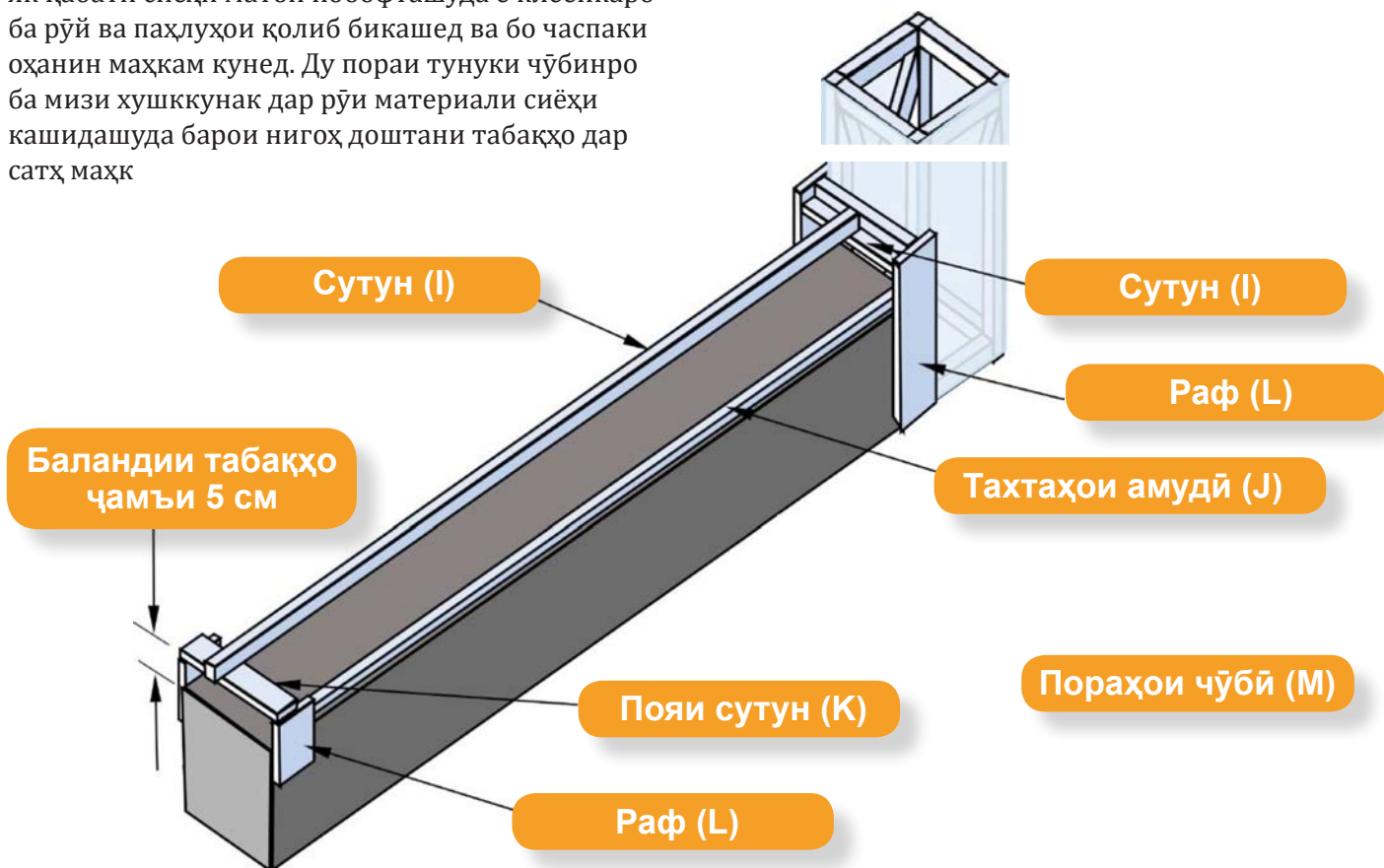

Расми 4. Ангораи дудкаш, ки ба мизи хушккунак пайваст карда шудааст

Эзоҳҳо:

1. Дудкаш ва мизи хушккунакро дар алоҳидагӣ созед.
2. Ҳамаи тарафҳои мизи хушккунакро бо клеёнкаи сиёҳ пӯшонед.
3. Тарафҳо ва қисмати поёни дудкашро бо клеёнкаи шаффоф пӯшонед.
4. Дудкашро ба мизи хушккунак бо тахтаҳои амудӣ пайваस्त кунед.
5. Рафҳоро дар ҳар ду канори миз барои нигоҳ доштани сутуни марказӣ дар рӯи табақҳо бисозед.
6. Дар клеёнкаи шаффоф дар рӯи дудкаш каме баландтар аз мизи хушккунак ва дар таги рафе, ки сутуни марказиро нигоҳ медорад, як тиреза бурида кушоед.
7. Ду тахтапораи чӯбинро ба мизи хушккунак маҳкам кунед, то ки табақҳоро дар рӯи сатҳ нигоҳдоранд.
8. Дудкашро бо ҳалқачаҳо дар чор гӯша мустаҳкам кунед ва сим ё бандро ба болои дудкаш дар ҷои бодрас маҳкам намоед.

ҚИСМҲОРО ЯКҶОЯ КУНЕД

Як раф дар болои миз ва табақҳои маҳсулот бисозед, ки он сутунро нигоҳ медорад, ки дар рӯи он клеёнкаи шаффоф кашида мешавад.

Мизи хушккунакро ба дудкаш бо истифода аз ду тахтаи амудӣ (дар Расми 4 таҳти ҳарфи J нишон дода шудааст) ва винтҳо маҳкам кунед. Бо истифода аз ду пораи чӯбини “поия сутун” (дар Расми 4 таҳти ҳарфи K нишон дода шудааст) ва ду



“рафҳои нигоҳдорандаи сутун” (дар Расми 4 таҳти ҳарфи L нишон дода шудааст), як рафро дар болои миз бисозед. Ин бояд дар ҳар ду канори мизи хушккунак анҷом дода шавад. Баландии фазои зери рафҳо бояд баробар ба баландии ду табақи гузошташуда ва ҷамъи 5 см бошад. Як сурохиرو дар дудкаш дар шакли росткунҷа дар болои мизи хушккунак ва дар зери рафҳо бибуред, то ки он нақши нақбро барои гардиши ҳаво аз рӯи маҳсулот тавассути ин суроҳӣ ва дудкаш бозӣ кунад. Як сутуни чӯбиро (дар Расми 4 таҳти ҳарфи I нишон дода шудааст) дар болои раф ҷой диҳед ва клеёнкаи шаффофро дар рӯи ин сутун ва мизи хушккунак бикашед. Баъд аз он, ки клеёнкаи шаффоф дар болои сутуни хушккунак ва табақҳои маҳсулот кашида шуд, ба шумо лозим аст, ки кунҷҳои дарози клеёнкарро бо як чӯби вазнин ба рӯи замин маҳкам кунед, то ки клеёнкарро дар паҳлуҳои мизи хушккунак озод намоед. Маҳкамкунии клеёнка ба замин имкон медиҳад, ки он ба тарафи боло печонида бардошта шавад ва дастрасии осон ба маҳсулот таъмин карда шавад. Клеёнкаи шаффофро байни ду тахтаи амудӣ ва дудкаш барои нагузаштани ҳаво таранг кунед. Ин аз гардиши ҳаво дар мизи хушккунак ва даромадани он ба дудкаш ҷилавгирӣ мекунад.

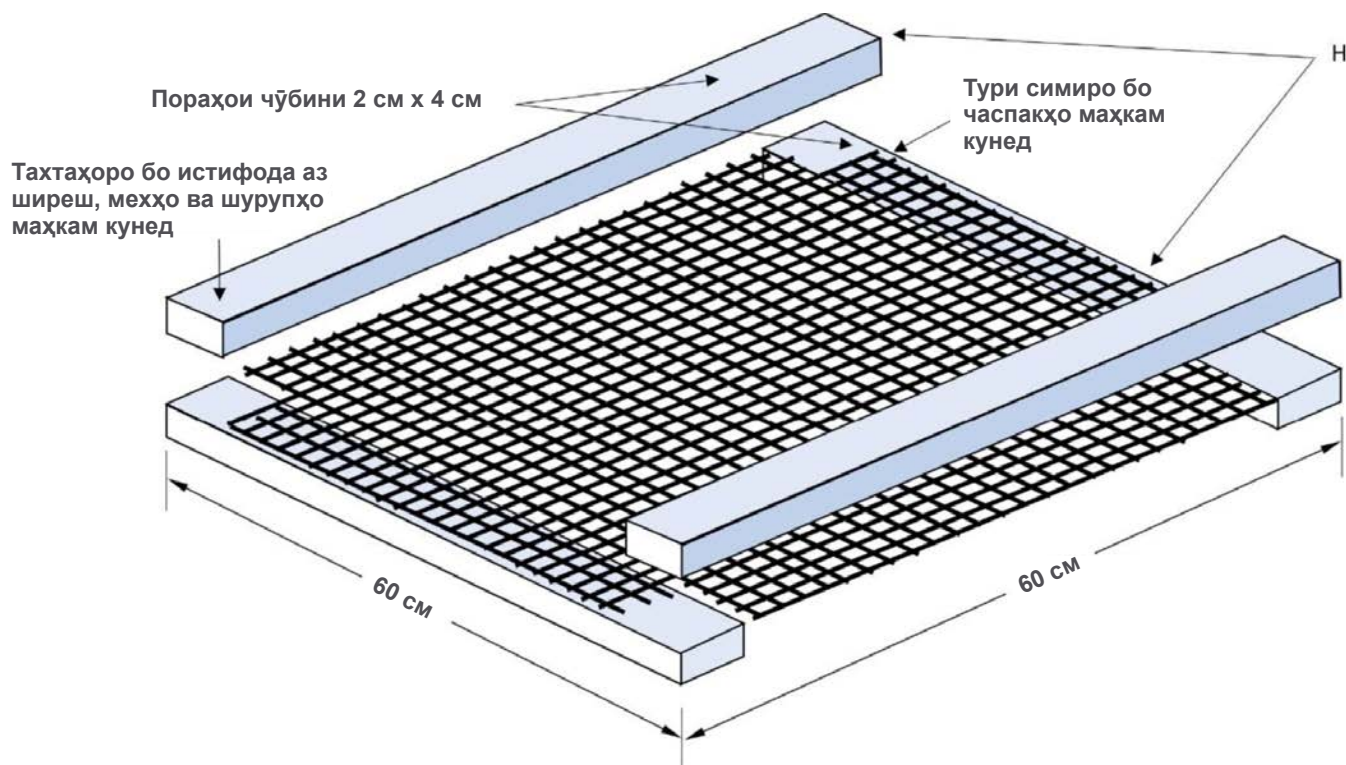

Расми 5. Намои васеи табақи хушккунак

ТАБАҚҶОРО ТАЙЁР КУНЕД

Барои тайёр кардани табақҷо аз пораҳои чўби дарозиашон 60 см истифода кунед (дар Расми 5 таҳти ҳарфи Н нишон дода шудааст). Дар ҳар як табақ 4 дона чўб (60 см аз ҳар тараф), як чўбӣ дар ҳар як тараф, истифода карда хоҳад шуд. Бо пайвастунии чўбҷо тавре, ки дар расми 5 нишон дода шудааст, шумо метавонед чўбҷои камтарро истифода кунед ва ҳамзамон гардиши хуби ҳаворо таъмин созед. Пешакӣ тури симиро бурида омода кунед ва онро дар рӯи ду пораи чўби муқобили ҳамдигар гузошташуда маҳкам кунед. Сипас пораҳои чўбро таранг кашед ва ду пораи дигари чўбҷоро дар шакли чоркунҷа маҳкам кунед ва боварӣ ҳосил кунед, ки кунҷҳои он рост бошанд. Ҳар як кунҷи чоркунҷаро ба таври дуруст маҳкам кунед, то ки тур ба чўбпораҷо дуруст маҳкам шавад. Ҳангоми зарурат гӯшаҳои турро буред ва кунҷҳои чоркунҷаро ҳамвор кунед, то ки он ҳангоми истифодабарӣ клеёнкарӯ надаронад.

ПЕШ АЗ ОН, КИ ХУШККУНАКРО БО КЛЕЁНКА МЕПЎШОНЕД

Боварӣ ҳосил кунед, ки шумораи барои шумо зарурии табақҷо дар қолиб гузошта шавад; табақҷо як ё ду қабат гузошта мешаванд. Агар табақҷо болои ҳамдигар гузошта шуда бошанд, боварӣ ҳосил кунед, ки маҳсулоти дар табақи поёнӣ гузошташуда ба табақи болоӣ нарасанд. Як сутуни 4 метрии чўбӣ ё бамбукро дар рӯи табақи болоӣ гузоред, то ки клеёнкарӯ дар болои маҳсулот нигоҳ дорад (Расми 6). Сипас рӯи мизро бо клеёнкаи шаффофи полиэтиленӣ рӯйпӯш кунед.

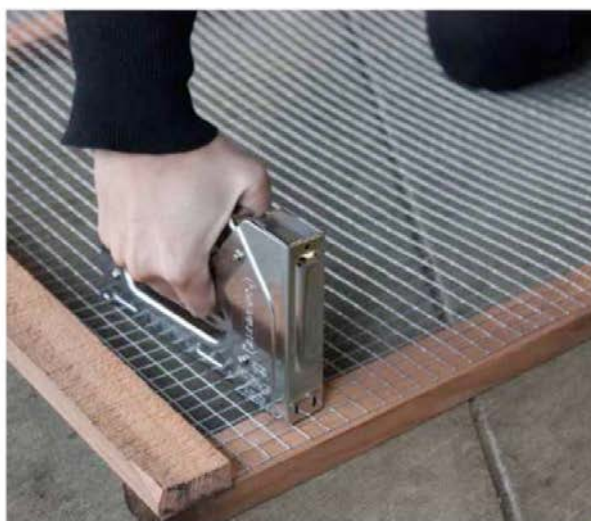
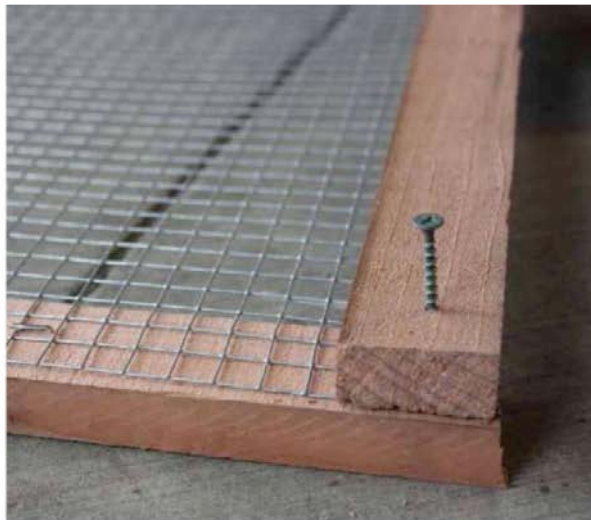

Аксҳо бо тартиби гардиши соат аз боло аз чап: Пешакї тури симї, аз ҷумла гўшаҳои онро бурида тайёр кунед. Кунҷҳои ҷўбии табақро бо мех маҳкам кунед. Тури симиро ба гўшаҳои ҷўбии табақ маҳкам кунед. Ҳама кунҷҳои тези тури симиро барои пешгирї намудани буридашавии клеїнкаи хушккунак ҳангоми истифодабарї бурида партоед.



Аксҳо аз чап ба рост: Рафҳоро дар ҳар як охири мизи хушккунак бисозед. Дар клеїнкаи дудкаш як тирезаро дар шакли росткунҷа бибуред ва кунҷи клеїнкаро ба раф часпонед. Сутуни бамбуки ё ҷўбиро дар болои раф ҷойгир кунед, ки он клеїнкаро дар рўи табақҳо ҳангоми истифодабарї нигоҳ хоҳад дошт.

МУШКИЛОТ УМУМӢ ҲАНГОМИ СОХТАНИ ХУШККУНАКИ ОФТОБИИ ДОРОИ ДУДКАШ

ГАРДИШИ МАҲДУДИ ҲАВО ТАВАССУТИ ТАБАҚҶОИ ХУШККУНӢ

Боварӣ ҳосил кунед, ки клеёнкаи шаффоф ба рафи чӯбин дар рӯи тиреза ба сӯи дудкаш дуруст ва таранг часпонида шуда бошад ва инчунин ба мизи хушкунӣ дар назди дудкаш дуруст часпонида шуда бошад. Ду усули оддӣ барои санчиши гардиши ҳаво дар хушккунак вучуд дорад:

- Ба сояи қисмати болоии дудкаш, ки зери нури офтоб дар замин пайдо мешавад, нигаред. Агар ҳаво аз дудкаш баромада истода бошад, шумо сояи мавҷдори ҳавои гармро дар болои сояи дудкаш хоҳед дид.
- Усули дигар ин овезон кардани пораҳои хурди коғази сабук (0,5 x 7,5 см) дар сутун дар баёни мизи хушккунак мебошад. Вақте ҳаво ба гардиш медарояд, ин пораҳои коғаз низ ба ҳаракат медароянд.

Баландии сутун дар рӯи табақҷо набояд аз 5 см бештар бошад, дар акси ҳол суръати ҳаво дар нақб кам хоҳад шуд.

ТАБАҚҶОИ ДАР РӮИ МИЗИ ХУШККУНАК НОДУРУСТ ГУЗОШТАШУДА

Гардиши ҳаво аз рӯё ва зери табақҷо зарур мебошад; табақҷоро дуруст гузоред, то ки кунҷҳои онҳо садди роҳи гардиши ҳаво нашаванд. Агар

маҳсулоти табақи поёнӣ ба табақи болоӣ бирасанд, онҳо садди роҳи гардиши ҳаво тавассути маҳсулот мешаванд ва ҳамин тавр маҳсулот дертар хушк мешаванд. Гузоштани ҳаҷми аз ҳад зиёди мевачот ва сабзавот дар рӯи табақҷо низ метавонад суръати хушккуниро суст кунад.

МОНЕА ДАР ҚИСМАТИ ПЕШИ МИЗИ ХУШККУНАК

Боварӣ ҳосил кунед, ки клеёнкаи шаффоф дар қисмати пеши хушккунак кушода бошад, то ки ҳаво ба даруни хушккунак ворид шавад. Агар зарур бошад, метавон аз як тури симӣ барои пӯшонидан роҳи ҳаво бо мақсади пешгирӣ аз даромадани ҳайвонот ба хушккунак истифода бурд. Ҳашарот одатан мушкил эҷод намеkunанд, зеро онҳо бо сабаби гардиши ҳавои гарм ҳангоми хушккунӣ ба маҳсулот наздик намешаванд.

БУРИДАНИ КУНҶҶОИ ТЕЗ

Пеш аз кашидани клеёнкаи шаффоф дар гирди мизи хушккунак, боварӣ ҳосил кунед, ки ҳамаи кунҷҳои тез дар пояи сутун, табақҷо ва рафҳо рафъ карда шуда бошанд.

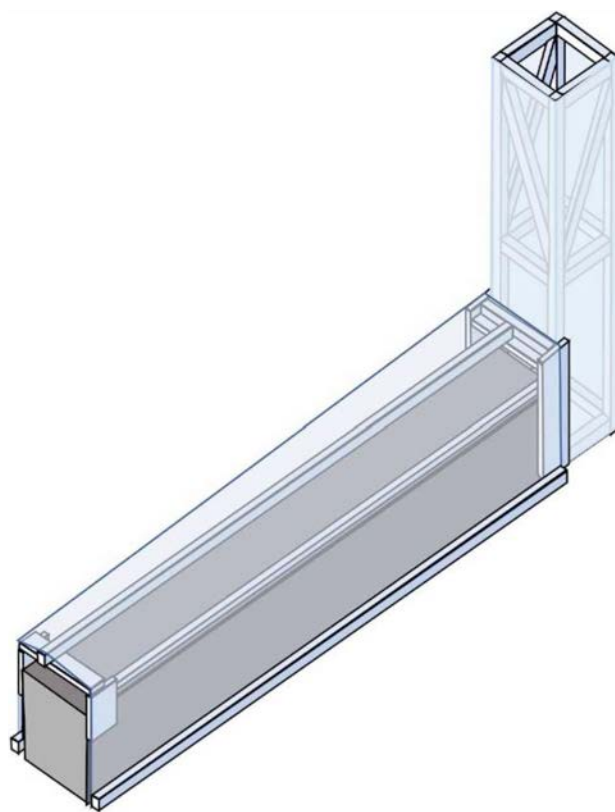

Расми 6. Клеёнкаи шаффофи дар атрофи миз кашидашуда



ДЕГИДРАТОР

Дегидратори Шумо

Қадамҳо ҳангоми сохтани хушккунаки офтобии дорои дудкаш бо истифода аз маводҳои арзон ва дастрас

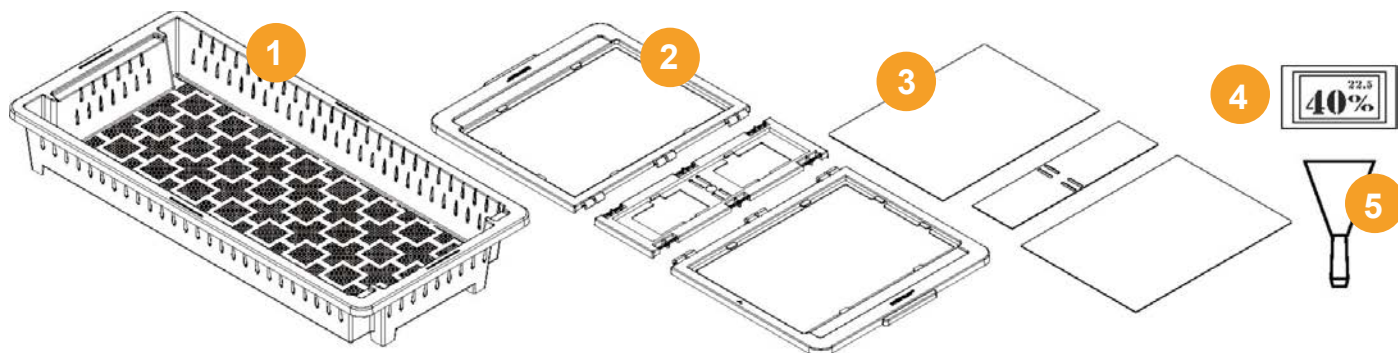

1. Табақ
2. Сурпӯши ҳавотозакунии марказӣ ва сарпӯши паҳлӯӣ
3. 3 варақаи акрилӣ
4. Гигрометр /ҳароратсанҷ
5. Белча



Маҷмӯаи сарпӯши дегидратор пайвасткунӣ ҷудокунӣ воридкунӣ

Assemble Dehytray cover

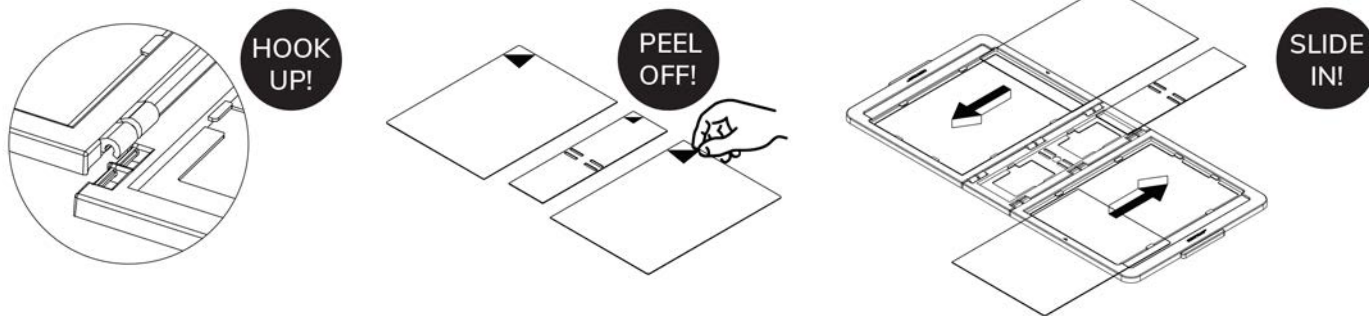

Истифодаи дегидратор

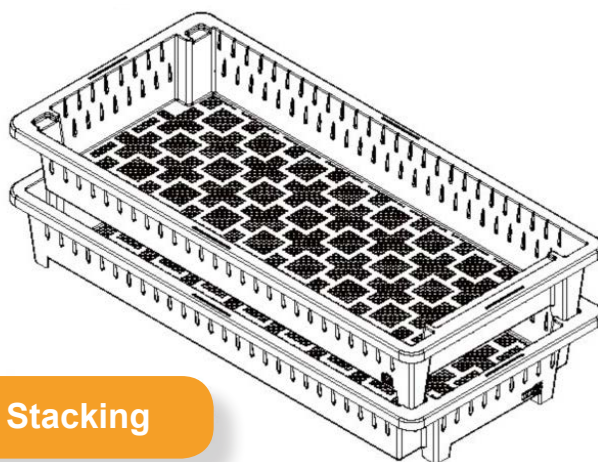

Stacking

Stack trays in cabinet dryers

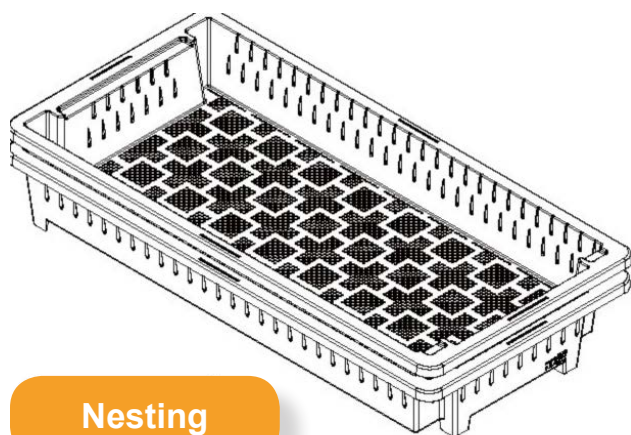

Nesting

Nest trays for easy transport and storage

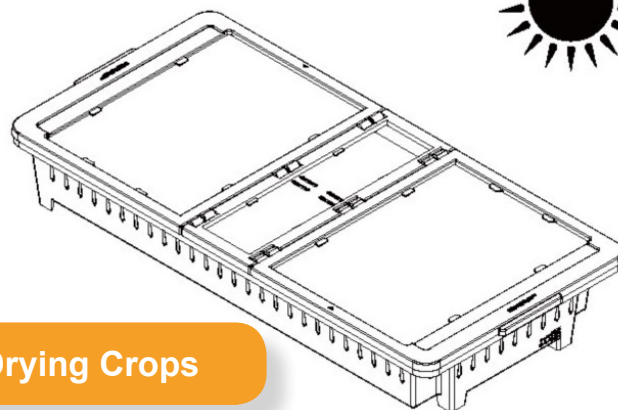

Drying Crops

Place Dehytray under the sun to dry crops

- Мустаҳкамкунӣ
- Гузоштани табақҳо ба ҷевончаи хушккунӣ
- Ҷойгузорӣ
- Гузоштани табақҳои дегидратор барои интиқол ва нигоҳдории осон
- Хушккунии маҳсулот
- Дегидраторро ҳангоми хушккунии маҳсулот дар зери офтоб гузоред

Истифодаи Дегидратор

ДЕГИДРАТОР дар кучо бояд гузошта шавад?

Барои ба даст овардани натиҷаҳои беҳтарин ва хушккунӣ сареъ ДЕГИДРАТОРро дар ҷойи офтобӣ насб кунед. Шумо метавонед онро дар рӯи тахта, санг ё сатҳи бетонӣ гузоред ва ё дар рӯи бом ё болохона ҷой диҳед.

Кай ман метавонам ҳавотозакунакро кушоям?

Ҳавотозакунакро дар оғози хушккунӣ маҳсулот пурра кушоед.

Ҳарорат дар дохили ДЕГИТРАТОР чӣ гуна хоҳад буд? Ҳарорати дохили ДЕГИТРАТОР ду баробар гармтар аз ҳарорати муҳити зист атроф дар рӯзи офтобӣ хоҳад буд. Масалан, агар ҳарорати атроф 21°C бошад, пас ҳарорати дохили ДЕГИТРАТОР тақрибан ба 42°C баробар хоҳад буд.

Оё ман ДЕГИТРАТОРро шабона дар берун гузорам? Барои истифода дар хона беҳтар аст, агар шумо онро шабона ба даруни ягон бино дароред. Шумо метавонед онро дар гармхона ё анбор гузаоред. Вақте шумо дар даруни он маҳсулотро нигоҳ медоред, ҳамеша сарпӯши онро пӯшида ва ҳавотозакунакҳоро кушода нигоҳ доред.

Чӣ тавр ман метавонам ДЕГИДРАТОРро тоза кунам? Ҳамаи ҷузъҳои онро қисмҳои онро бо оби тоза ва бо истифода аз исфанҷ (губка) ё лиф (щетка) бо каме маҳлули шўстушўй шўед. Бо оби тоза обгардон кунед. Баъд аз шўстушў дар зерин нури офтоб хушк намоед.

Вақти қатъсозии хушккунӣ

ДЕГИТРАТОР ҳамроҳ бо ҳигрометр барои чен кардани фаъолнокии об (на ин ки намии маҳсулот) ва белча кандани маҳсулоти часпак ва омехта кардани маҳсулоти ғалламонанд таъмин карда мешавад.

Барои муайян кардани он, ки кай бояд хушккунӣ маҳсулот қатъ карда шавад, қадамҳои зеринро иҷро кунед:

1. Тавре ки дар расм нишон дода шудааст, тақрибан дар ҳаҷми ду қошук маҳсулотро, ки шумо хушк мекунед, дар бастачаи Ziploc ё шишачаи шаффофи ҳигрометр ҷой диҳед, ки он ҳамроҳи дастгоҳ дода мешавад.
2. Аз бастача ҳаворо то ҳадди аксар берун бароред ва онро саҳт маҳкам кунед. Агар шумо аз шиша истифода кунед, миқдори ҳадди аксари маҳсулотро дар он гузоред, то ки дар ҳигрометр барои ҳаво ҷои камтар боқӣ монад.

3. Сипас 15 дақиқа интизор шавед, то ки сатҳи намиро дар ҳигрометр муайян намоед. Агар ҳигрометр ҷунин сатҳро нишон диҳад:

- 60% ва бештар, ба хушккунӣ идома диҳед
- Камтар аз 60%, маҳсулот барои нигоҳдорӣ ба қадри кофӣ хушк карда шудааст

Дар хотир доред, ки ҳар қадар сатҳи намӣ камтар бошад, маҳсулот хушктар мешавад. Ҳамин тавр шумо метавонед сатҳи намнокиро барои тафтиши сифат истифода баред, то ки хушкӣ баробари маҳсулотро таъмин намоед.

Маслиҳатҳо барои тайёр намудани маҳсулоти хушк миёнасифат

* Маҳсулотро дар офтоб хушк кунед. Маҳсулоти кишоварзӣ одатан дар давоми аз 24 соат то 7 рӯз, вобаста ба боду ҳаво, хушк мешаванд. * Барои таъмин намудани ҳарорати баландтарини хушккунӣ сарпӯшро ҳамеша дар болои табақи дегидратор гузоред.

* Барои хубтар хушк намудан меваҳоро дар шакли пораҳои тунук ё мукаабчаҳо буред ва онҳоро дар қабати тунук чида хушк намоед. • Имконияти коркарди пешакии пораҳои меваро бо тар намудани онҳо дар маҳлули аскорбинӣ ё лимуй бо мақсади ҷилавгирӣ намудан аз фаъолшавии ферментии онҳо ба инобат бигиред. Дар баъзе ҳолатҳо, масалан дар ҳолати шук намудани помидор, дар тарафи буридашудаи онҳо каме намак пошед. Тарафҳои буридаро рӯ ба тарафи табақи дегидратор гузоред.

* Барои хубтар хушк кардани сабзавот онҳоро аввал дар оби гарм андохта, сипас ба оби сард гузоред ва тоза кунед. Сабзавотро метавон дар якчанд қабат хушк кард, вале ҳаҷми маҳсулот дар рӯи табақи дегидратор набояд аз 3/4 ҳиссаи ҳаҷми бештар бошад ва маҳсулот бояд ҳар 1-2 соат омехта карда шавад.

* Барои хубтар хушк намудани маҳсулоти донашакл, ба мисли ғалладона ва ё тухмиҳо, рӯи табақи дегидраторро то нисф пур кунед ва сарпӯшро барои хушк намудани онҳо пӯшонед.

• Ҳавотозакунакҳоро ҳангоми хушккунӣ маҳсулот кушода нигоҳ доред.

• Маҳсулотро ҳар соат дар оғози хушккунӣ ва сипас ҳар 2 ё 3 соат баъд барои муайян кардани рафти хушккунӣ тафтиш кунед.

• ДЕГИДРАТОРро дар зерин борон нагузоред. Ҳангоми борон онро дар даруни бино гузоред. Шабҳо низ онро дар даруни бино гузоред.

* Ҳигрометрро ҳангоми хушккунӣ маҳсулот дар даруни ДЕГИДРАТОР нагузоред, зеро он ба дастгоҳ зарар хоҳад расонд.

Чадвали тавоноии ДЕГИДРАТОР™ барои хушккунӣ

Навъи маҳсулот	Намнокии ибтидоӣ	Вазни маҳсулоти тар дар ДЕГИДРАТОР™		Намнокии ниҳой	Вазни маҳсулоти хушк дар ДЕГИДРАТОР™	
		(% тарӣ)	кг		фунт	кг
Себ	85,6	2,20	4,84	6,0	0,34	0,74
Черника	92,1	2,20	4,84	8,0	0,25	0,55
Қаламфури чилиягӣ	82,0	2,64	5,81	10,0	0,53	1,16
Сирпиёз	66,3	1,41	3,10	8,0	0,52	1,13
Занчабил	90,0	3,08	6,78	11,0	0,35	0,76
Пудина	87,9	0,88	1,94	9,0	0,12	0,26
Занбурӯғҳо	85,8	2,20	4,84	8,0	0,34	0,75
Помидор	96,0	2,42	5,33	11,0	0,11	0,24
Папайя	88,7	3,48	7,65	5,5	0,53	1,17
Чуворимаккаи тозакардашуда	30,0	4,50	9,90	13,0	3,62	7,97
Бомия	95,0	1,50	3,30	15,0	0,09	0,19

Эзоҳ: 1 кг = 1000 г = 2.2 фунт

Чӣ тавр бояд Чадвали тавоноии ДЕГИДРАТОР™ барои хушккунӣ истифода карда шавад

- Тавоноии хушккунӣ маҳсулот бо истифода аз ДЕГИДРАТОР™, ки дар чадвал оварда шудааст, дар асоси тадқиқоти хушккунӣ маҳсулоти бо пораҳои тунук буридашуда ва дар баъзе ҳолатҳо дар асоси таҳқиқотҳо бо истифода аз ДЕГИДРАТОР™ муайян карда шудааст. Дар хотир бояд дошт, ки навъи маҳсулот ба сатҳи тавоноии дастгоҳ таъсир мегузорад ва аз ин рӯ нишондиҳандаҳои чадвал тахминӣ мебошанд.
- Маҳсулоти кишварзӣ, ба монанди мевачоти тару тоза ва сабзавот, бояд дар шакли пораҳои тунук буридашуда ва ё тикаҳои буридашуда ва дар рӯи табақи дастгоҳ бо қабати тунук чидашуда хушк карда шаванд. Маҳсулот ҳар қадар тунуктар ва ё хурдтар бошад, суръати хушккунӣ ҳамон қадар тезтар мешавад.
- Чадвал бояд ба таври зайл аст тафсир карда шавад: аз тақрибан 2,2 кг (4,84 фунт) себи тару тоза себ то 0,34 кг (0,74 фунт) себи хушк шуд мешавад.
- Чиҳати муайян кардани теъдоди зарурии ДЕГИДРАТОР™ барои хушк кардани мевачот ва сабзавоти тару тоза ва гирифтани миқдори зарурии мевачот ва сабзавоти хушк қадамҳои зеринро иҷро кунед:

Аввал миқдори маҳсулоти тару тозаро барои гирифтани миқдори зарурии маҳсулоти хушк бо истифода аз формулаи зерин муайян кунед: (Вазни зарурии хушк, кг ё фунт/вазни хушк ба ҳар як ДЕГИДРАТОР™) × вазни тар ба ҳар як ДЕГИДРАТОР™. * Нишондиҳандаҳои чадвалро истифода баред.

Теъдоди зарурии ДЕГИДРАТОРҳо барои хушк кардани ин ҳаҷми маҳсулоти тару тозаро муайян кунед. Ин на теъдодест, ки ба шумо воқеан зарур аст, балки миқдори ДЕГИДРАТОРҳо мебошад, ки ба шумо барои хушк кардани ҳаҷми лозимаи маҳсулот дар як партия аст.

Бо истифода аз шумораи рӯзҳои зарурӣ барои хушк кардани як партияи маҳсулот ва теъдоди зарурии ДЕГИДРАТОРҳо барои хушк кардани як партияи маҳсулот шумо метавонед муайян кунед, ки барои кор шумо чӣ қадар ДЕГИДРАТОР зарур аст.

- Мисоли 1: Барои хушк кардани 1000 кг себи хушк дар як ҳафта, агар барои хушккунӣ он то сатҳи барои ниғаҳдорӣ зарурии намнокӣ 3 рӯз талаб карда шавад, чӣ қадар ДЕГИДРАТОР лозим аст? Роҳи ҳал: $(1000/0.34) \times 2,2^* = 6,471$ кг себи тару тоза. Шумораи зарурии ДЕГИДРАТОР $6471/2,2 = 2941$ аст, агар хушккунӣ дар як партия анҷом дода шавад. Азбаски 500 кг себи хушкро метавон дар 3 рӯз ба даст овард, ва дар як ҳафта танҳо 1000 кг зарур аст, хушккунӣ дар ду партия бояд сурат гиризад. Аз ин рӯ, $2,941/2 = 1,470$ ДЕГИДРАТОРҳо зарур мешаванд. Агар 1000 кг себи хушк дар давоми 2 ҳафта лозим бошад, пас $2,941/4 = 735$ ДЕГИДРАТОРҳо зарур мешаванд, ки барои гирифтани 250 кг себи хушк аз ҳар як партия имкон медиҳад.
- Мисоли 2: Роҳи дигари муайян намудани шумораи зарурии ДЕГИДРАТОРҳо дар асоси миқдори ҳосили чамъоваришуда дар як рӯз дар давоми мавсими чамъоварӣ/хушккунӣ амали карда мешавад. Чӣ қадар ДЕГИДРАТОРҳо лозим аст, агар хочагӣ 2 тонна (2000 кг) бомияро дар як рӯз чамъоварӣ кунанд ва барои то сатҳи бехатари намнокӣ хушк кардани бомия дар ин

давра 2 рӯз лозим бошад. Барои хушк кардани 2000 кг бомия дар як рӯз, $2000/1,5^* = 1334$ ДЕГИДРАТОРҳо барои як партия лозим мешавад. Дар рӯзи дуюм чамъовариӣ бомия метавонад ду баробар ва ё ҳатто камтар аз ҳаҷми он коҳиш ёбад. Нисфи табақҳои дастгоҳ метавонанд озод шаванд ва барои партияи нав истифода шаванд, агар маҳсулоти қисман хушкшуда аз ду табақ дар як табақи ДЕГИДРАТОР якҷо карда шаванд ва хушккунӣ онҳо идома дода шавад. Ҳамин тавр иқтисоди зарурӣ барои хушк кардани ҳаҷми рӯзонаи ҳосили зироат 1,5 маротиба бештар аз шумораи табақҳо мебошад, ки барои хушк намудани ҳосили якҷуза зарур мебошанд, яъне $1,5 \times 1334 \times = 2001$ ДЕГИДРАТОРҳо ташкил медиҳад.

- Агарчи сатҳи намнокии ниҳони маҳсулот дар чадвал оварда шудааст, аммо мо тавсия медиҳем, ки барои истифода ба сифати нишондиҳандаи сатҳи хушккунӣ маҳсулот/ғизо аз фаъолиятнокӣ об дар сатҳи 0.60 (AB < 0.60) ё рутубатнокӣ нисбии ERH < 60% истифода бурда шавад. Дар ин сатҳ маҳсулот ва ғизо то сатҳи бехатари намнокӣ хушк карда мешавад, ки он аз вайрон шудани маҳсулот ҷилавгирӣ мекунад. Як ҳигрометри хурд ҳамроҳ бо ДЕГИДРАТОР таъмин карда мешавад, ки он барои муайян намудани сатҳи кофии хушкшавии маҳсулот истифода мешавад. Шумо метавонед хушккуниро қатъ кунед, вақте ҳигрометр 60%-ро нишон диҳад. Шумо метавонед ин ҳигрометрро барои сатҳи сифати партияи маҳсулоти хушкшаванда бо мақсади таъмин намудани сатҳи баробари хушкшавии ҳамаи маҳсулот истифода кунед.
- Давомнокӣ хушккунӣ нишон дода нашудааст, зеро он вобаста боду ҳаво ва мавқеи ҷуғрофӣ ҷойгиршавӣ, ки дар он аз ДЕГИДРАТОР™ истифода бурда мешавад, фарқ мекунад. Ҳавои гарм ва хушк назар ба обу ҳаво намнок ба хушккунӣ офтобӣ мусоидат мекунад. Дар рӯзҳои хунук, рутубатдор ва боронӣ маҳсулотро хушк намкунед.
- Дар маҷмӯъ ҳарорат дар дохили ДЕГИДРАТОР™ аз ҳисоби қаббиди шудани гармӣ дар деворҳои табақи дастгоҳ ду баробар гармтар мешавад. Масалан, агар ҳарорати муҳити атроф 25°C бошад, пас ҳарорати дохили ДЕГИДРАТОР ба 50°C баробар мешавад.
- Азбаски ҳарорати дохили ДЕГИДРАТОР™ ду маротиба гармтар мешавад, намнокӣ дар дохили табақ кам мегардад ва ҳамин тавр шароити бехтар барои хушк кардани маҳсулот ба вучуд меояд, ки аз хушккунӣ дар ҳавои кушода самараноктар аст.
- Сурохиҳои ҳавотозакунӣ дар ДЕГИДРАТОР™ бояд кушода бошанд, то ки ҳавои намнок берун барояд ва аз конденсатсия пешгирӣ карда шавад. Кушодани сурохиҳои ҳавотозакунӣ ҳамчунин боиси пасттар шудани ҳарорат тақрибан 5°C мегардад.
- Дар баъзе ҳолатҳо магасҳои мевачот метавонанд аз таги ДЕГИДРАТОР ба даруни он ворид шаванд ва имкони берун баромадан нашофта бошанд. Агар ин ҳолат рӯй диҳад, сарпӯши ДЕГИДРАТОРро кушоед ва пас аз берун шудани магас онро дарраф маҳкам кунед. Вақте маҳсулот хушк шуд, магасҳоро камтар қалб мекунад. Пушонидани ДЕГИДРАТОР бо доқа барои пешгирии магасҳо муфид мебошад.

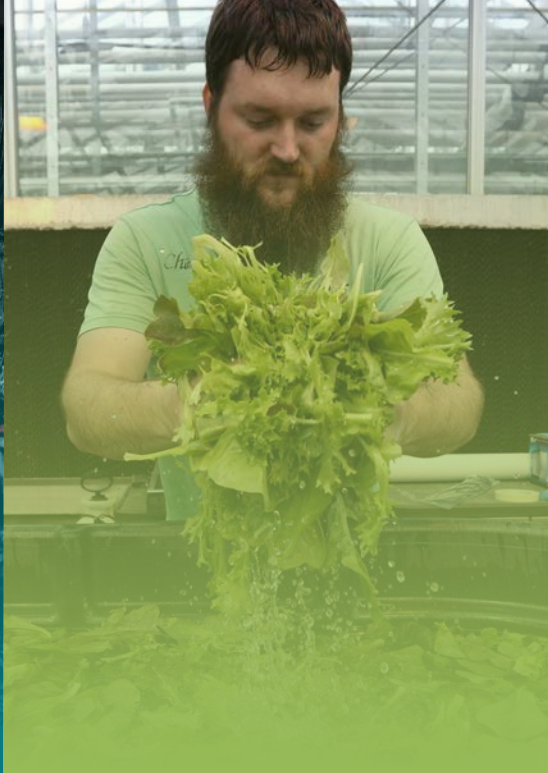

Contact Information

Section 1

Dr. Ariana Torres

Assistant Professor and Marketing Specialist
Department Horticulture and Landscape Architecture
Department Agricultural Economics
Purdue University
torres2@purdue.edu

Section 2

Dr. Amanda Deering

Clinical Assistant Professor
Department Food Sciences
Purdue University
adeering@purdue.edu

Section 3

Dr. Klein Ileleji

Professor and Extension Engineer
Department Agricultural Biological Engineering
Purdue University
ileleji@purdue.edu

